

STEINEL Vertrieb GmbH
Dieselstraße 80-84
33442 Herzebrock-Clarholz
Tel: +49/5245/448-188
www.steinel.de



Contact

www.steinel.de/contact



110068740_03/2019_A Technische Änderungen vorbehalten. / Subject to technical modification without notice.

STEINEL[®]
PROFESSIONAL

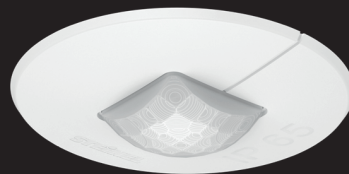

Information
IR Quattro MICRO **COM1**

HU TR GR NO FI DK SE PT ES IT NL FR GB DE



- DE 10 Textteil beachten!
GB 18 Follow written instructions!
FR 25 Se référer à la partie texte !
NL 33 Neem tekst in acht
IT 41 Seguire attentamente le istruzioni!
ES 49 ¡Téngase en cuenta el texto!
PT 57 Siga as instruções escritas!
SE 65 lakta texten!
DK 72 Følg den skriftlige vejledning!
FI 79 Huomaa tekstiosio!
NO 86 Se de skriftlige instruksene!
GR 93 Τηρείτε γραπτές οδηγίες!
TR 101 Metin kısmını dikkate alın!
HU 108 Szöveges részre figyelni!

3.1

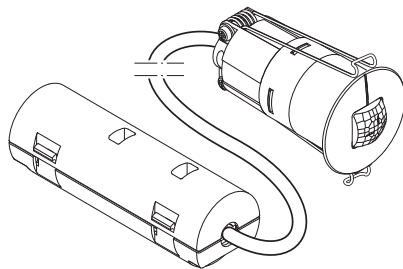

3.2

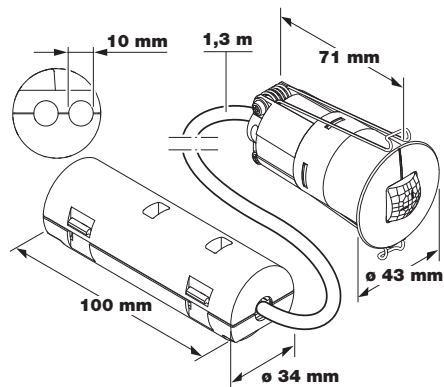

3.3

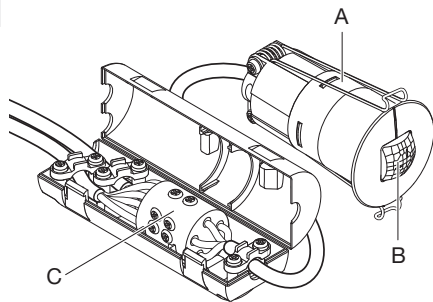

3.4

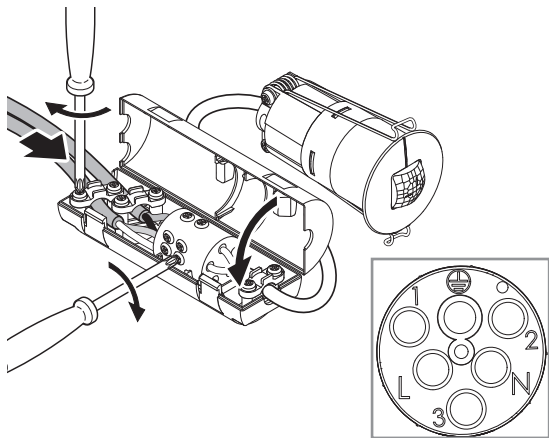

3.5

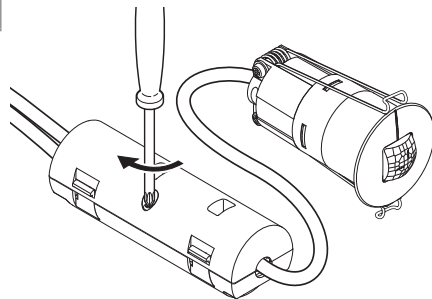

4.1

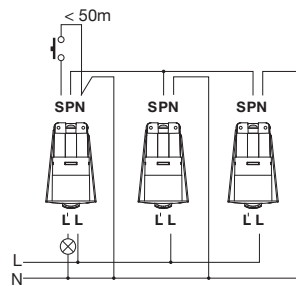
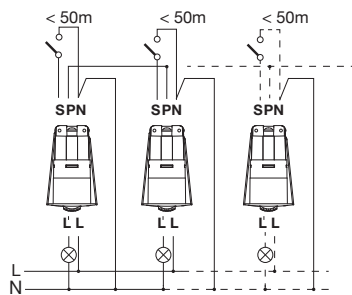
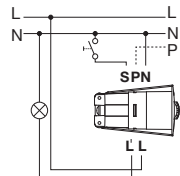

- 6 -

5.1

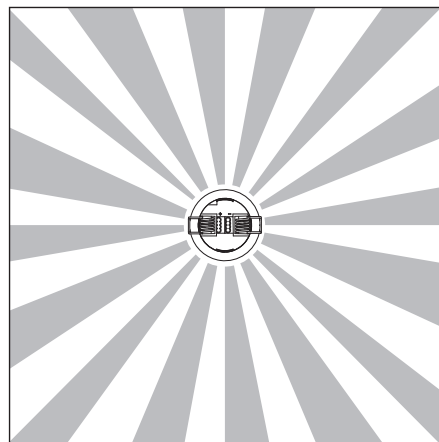
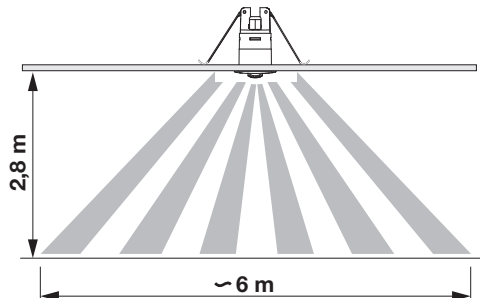

- 7 -

5.2

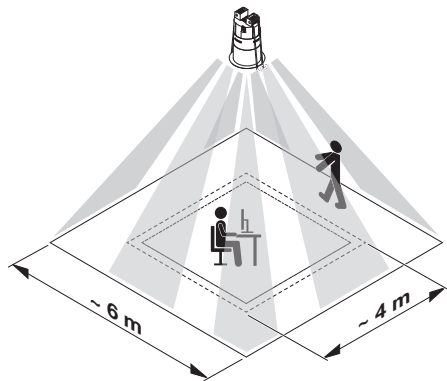

5.3

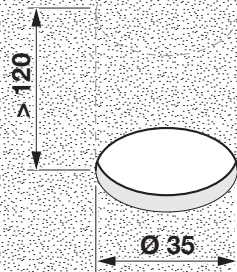

5.4

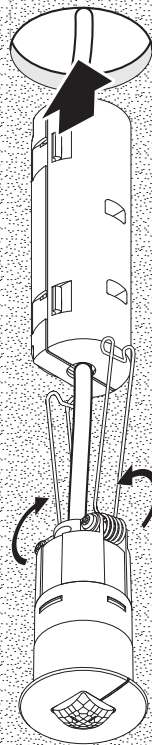

1. Zu diesem Dokument

Bitte sorgfältig lesen und aufbewahren!

- Urheberrechtlich geschützt. Nachdruck, auch auszugsweise, nur mit unserer Genehmigung.
- Änderungen, die dem technischen Fortschritt dienen, vorbehalten.

Symbolerklärung



Warnung vor Gefahren!



Verweis auf Textstellen im Dokument.

2. Allgemeine Sicherheitshinweise



Vor allen Arbeiten am Gerät die Spannungszufuhr unterbrechen!

- Bei der Montage muss die anzuschließende elektrische Leitung spannungsfrei sein. Daher als Erstes Strom abschalten und Spannungsfreiheit mit einem Spannungsprüfer überprüfen.
- Bei der Installation des Sensors handelt es sich um eine Arbeit an der Netzspannung. Sie muss daher fachgerecht nach den landesüblichen Installationsvorschriften und Anschlussbedingungen durchgeführt werden.
- Nur Original-Ersatzteile verwenden.
- Reparaturen dürfen nur durch Fachwerkstätten durchgeführt werden.

- **Hinweis:** Leitung **S** des externen Tasters ist nicht dazu bestimmt, Verbrauchern als Neutralleiteranschluss zu dienen.

3. IR Quattro MICRO COM1

Bestimmungsgemäßer Gebrauch

- Präsenzmelder nur zur Deckenmontage im Innenbereich geeignet.
- Einbautiefe min. 120 mm.

Leitungslänge zwischen Sensor und Taster < 50 m.

Alle Funktionseinstellungen werden über die optionalen Fernbedienungen RC8, RC5 oder die Smart Remote vorgenommen.
(→ "7. Zubehör")

Lieferumfang (Abb. 3.1)
Produktmaße (Abb. 3.2)
Geräteübersicht (Abb. 3.3)

A Sensormodul
B Mikrolinse
C Zugentlastung

4. Elektrischer Anschluss

- Stromversorgung abschalten (Abb. 4.1)

Klemmenbeschriftung:

L = L
L' = 1
N = N
S = 2
P = 3

Der Klemmbereich der Netzanschlussklemme ist für maximal $2 \times 2,5 \text{ mm}^2$ ausgelegt.

Die Netzzuleitung besteht aus einem Mehradrigen Kabel (max. \varnothing der Leitungen 10 mm):

L = Phase (meistens schwarz oder braun)
N = Neutralleiter (meistens blau)
PE = Schutzleiter (meistens grün/gelb)
P = Zur Verbindung mehrerer Bewegungsmelder
L' = Geschaltete Phase (meistens schwarz, braun oder grau)
S = Schalter/Taster

Wichtig:

Ein Vertauschen der Anschlüsse führt im Gerät oder Ihrem Sicherungskasten später zum Kurzschluss. In diesem Fall müssen die einzelnen Kabel identifiziert und neu montiert werden. In die Netzzuleitung kann ein geeigneter Netzschalter zum EIN- und AUS-Schalten montiert sein.

Anschluss Netzzuleitung (Abb. 4.1)

Hinweis zur Parallelschaltung:

Bei Verwendung mehrerer Sensorschalter sind diese an dieselbe Phase anzuschließen. Es können bis zu 10 Sensoren maximal parallelgeschaltet werden. Der Abstand zwischen den einzelnen Sensoren darf max. 25 m betragen.

Master/Master COM1 (Abb. 4.1)

In einer Parallelschaltung können auch mehrere Master verwendet werden. Jeder Master schaltet dabei seine Lichtgruppe gemäß eigener Helligkeitsmessung. Verzögerungszeiten und Helligkeitsschaltwerte werden bei jedem Master individuell eingestellt. Die Schaltlast wird auf die einzelnen Master aufgeteilt.

Die Präsenz wird weiterhin von allen Meldern gemeinsam erfasst.

Der Präsenzausgang kann bei einem beliebigen Master abgegriffen werden.

Master/Slave (Abb. 4.1)

Der Master-/Slave-Betrieb erlaubt es, größere Räume zu erfassen (Last angeschlossen = Master, keine Last = Slave). Die Auswertung der Helligkeit im Raum erfolgt ausschließlich am Master. Die Slaves melden die Bewegungserfassung dem Master. Die Schaltung der Beleuchtung erfolgt ausschließlich über den Master.

5. Montage

- Alle Bauteile auf Beschädigungen prüfen.
- Bei Schäden das Produkt nicht in Betrieb nehmen.
- Geeigneten Montageort auswählen unter Berücksichtigung der Reichweite und Bewegungserfassung. (Abb. 5.1/5.2)

Montageschritte

- Stromversorgung abstellen. (Abb. 4.1)
- Einbauöffnung \varnothing max. 35 mm in die Decke bohren. (Abb. 5.3)
- Netzanschlüsse vornehmen. (Abb. 3.4)
- Zugentlastung vornehmen. (Abb. 3.5)
- Sensormodul einsetzen. (Abb. 5.4)
- Stromversorgung einschalten. (Abb. 5.4)
- Einstellungen vornehmen. (→ "6. Funktion/Einstellungen")

6. Funktion und Einstellungen

Werkseinstellung

Bei erstmaliger Inbetriebnahme des Präsenzmelders sowie beim Reset durch die Fernbedienung werden die Werkseinstellungen aktiviert.

Folgende Werkseinstellungen sind vorgesehen:

Dämmerungseinstellung	Stufe SONNE, Tagbetrieb
Zeiteinstellung	IQ-Mode
Voll-/Halbautomatik	Vollautomatik
Testbetrieb	AUS
Last ON/OFF im Init	ON
Taster/Schalter TON/TONOFF	Taster TONOFF

Dämmerungseinstellung

Die gewünschte Ansprechschwelle kann von ca. 10 bis 1000 Lux eingestellt werden. Über die Teach-Funktion kann bis zu 2 Lux eingestellt werden.

Tagbetrieb

Der Sensor schaltet die Last unabhängig von der Umgebungshelligkeit, wenn Bewegung detektiert wird.

Teach-IN

Bei gewünschten Lichtverhältnissen, an denen der Sensor zukünftig bei Bewegung einschalten soll, wird die Teach-IN-Funktion gewählt. Nach 10 Sekunden wird der so gemessene Wert der Umgebungshelligkeit gespeichert. Gleichzeitig wird die Last abgeschaltet.

Zeiteinstellung

Die gewünschte Nachlaufzeit kann, abhängig von der Fernbedienung, von min. 5 Sekunden bis max.

60 Minuten eingestellt werden. Bei Überschreitung der Ansprechschwelle schaltet der Sensor nach Ablauf der Nachlaufzeit aus.

Betriebsart

Halbautomatik

Die Beleuchtung schaltet nur noch automatisch aus. Das Einschalten erfolgt manuell, Licht muss mit dem Taster angefordert werden und bleibt für die eingestellte Nachlaufzeit eingeschaltet.

Vollautomatik

Die Beleuchtung schaltet je nach Helligkeit und Präsenz automatisch EIN und AUS. Die Beleuchtung kann jederzeit manuell geschaltet werden. Dabei wird die Schaltautomatik vorübergehend unterbrochen.

Präsentationsmodus

Wird bei Vollautomatik und aktiver Last der Eingang **S** verwendet, aktiviert der Sensor den Präsentationsmodus. Die Last bleibt so lange ausgeschaltet, wie Bewegung detektiert wird. Sobald keine Bewegung mehr detektiert wird und die Nachlaufzeit abgelaufen ist, wechselt der Sensor wieder in den normalen Sensorbetrieb. Zusätzlich lässt sich der Modus durch Tastendruck (5 Sekunden) auf die „4h OFF“-Taste der Fernbedienung aktivieren. Gleichzeitig wechselt die blaue LED von Blinken zu konstanten Leuchten.

Testbetrieb

Der Testbetrieb hat Vorrang vor allen anderen Einstellungen und dient zur Prüfung der Funktionalität sowie des Erfassungsbereiches. Der Präsenzmelder schaltet, unabhängig

von der Helligkeit, bei Bewegung im Raum die Beleuchtung für eine Nachlaufzeit von ca. 5 Sekunden ein (blaue LED blinkt bei Erfassung). Im Normalbetrieb gelten alle individuell eingestellten Werte. Nach 10 Minuten wird automatisch in den Normalbetrieb geschaltet.

Initialzustand

Definiert das Verhalten nach Anlegen der Versorgungsspannung. Lastausgang AN oder AUS.

Taster/Schalter-Eingang

Weist dem Sensor zu, wie das eingehende Signal **S** gewertet werden soll. Durch die Zuordnung externer Taster/Schalter kann der Melder als Halbautomat betrieben werden und jederzeit manuell übersteuert werden. TON bzw. TON/OFF beschreibt das Verhalten beim Betätigen des Tasters/Schalters. Auf Stellung ON-OFF lässt sich die Beleuchtung jederzeit manuell ein- und ausschalten. Auf der Stellung TON ist manuelles Ausschalten nicht mehr möglich. Bei jedem Tastendruck wird die Nachlaufzeit neu gestartet.

IQ-Modus

Die Nachlaufzeit passt sich dynamisch, selbstlernend dem Benutzerverhalten an. Über einen Lernalgorithmus wird der optimale Zeitzyklus ermittelt. Die kürzeste Zeit beträgt 5 Minuten, die längste Zeit 20 Minuten.

Funktionen RC5

- Licht AN/AUS 4 h
- Reset
- 100 h burn in
- Präsentationsmodus

Funktionen RC8

- Zeiteinstellung CH1
- Test- / Normbetrieb
- Dämmerungseinstellung
- Nachtbetrieb
- Tageslichtbetrieb
- Teach-IN
- Automatischer / manueller Betrieb
- Reset
- IQ Modus

Smart Remote

- Steuerung per Smartphone oder Tablet
- Ersetzt alle Fernbedienungen
- Passende App laden und per Bluetooth verbinden
- Bidirektionale Kommunikation wird unterstützt

Zeiteinstellung: 5 s - 60 min, IQ

Dämmerungseinstellung: Teach, 2-1000 Lux

Initialzustand: Aus - Ein

Betriebsart: Halb- und Vollautomatisch
Externer Eingang: Schalter / Taster

Detaillierte Beschreibungen in den Bedienungsanleitungen der jeweiligen Fernbedienung.

LED-Funktion

Blaue LED

Initialisierung: LED blinkt mit 1x pro Sekunde.

Normalbetrieb: LED bleibt aus.

Testbetrieb: LED leuchtet bei detektierter Bewegung.

Fernbedienung: LED blinkt 1x pro Sekunde.

Rote LED

Aktivierung Halbautomatik: LED an für ca. 1 s
Übertemperatur: LED blinkt 1 s, alle 15 s

7. Zubehör (optional)

- Nutzer Fernbedienung RC5
EAN 4007841 592806
- Service Fernbedienung RC8
EAN 4007841 559410
- Smart Remote
EAN 4007841 009151

8. Wartung/Pflege

Das Produkt ist wartungsfrei.
Die Erfassungslinse kann bei Verschmutzung mit einem feuchten Tuch (ohne Reinigungsmittel) gesäubert werden.

9. Entsorgung

Elektrogeräte, Zubehör und Verpackungen sollen einer umweltgerechten Wiederverwertung zugeführt werden.



Werfen Sie Elektrogeräte nicht in den Hausmüll!

Nur für EU-Länder:

Gemäß der geltenden Europäischen Richtlinie über Elektro- und Elektronik-Altgeräte und ihrer Umsetzung in nationales Recht müssen nicht mehr gebrauchsfähige Elektrogeräte getrennt gesammelt und einer umweltgerechten Wiederverwertung zugeführt werden.

10. Herstellergarantie

Herstellergarantie für Unternehmer, wobei Unternehmer eine natürliche oder juristische Person oder eine rechtsfähige Personengesellschaft ist, die bei Abschluss des Kaufes in Ausübung ihrer gewerblichen oder selbständigen beruflichen Tätigkeit handelt.

Herstellergarantie der STEINEL Vertrieb GmbH, Dieselstraße 80-84, 33442 Herzebrock-Clarholz

Alle STEINEL-Produkte erfüllen höchste Qualitätsansprüche. Aus diesem Grund leisten wir als Hersteller Ihnen als Kunde gerne eine unentgeltliche Garantie gemäß den nachstehenden Bedingungen:

Wir leisten Garantie durch kostenlose Behebung der Mängel (nach unserer Wahl: Reparatur oder Austausch mangelhafter Teile ggf. Austausch durch ein Nachfolgemodell oder Erstellung einer Gutschrift), die nachweislich innerhalb der Garantiezeit auf einem Material- oder Herstellungsfehler beruhen.

Die Garantiezeit für

- Sensorik / Außenleuchten / Innenleuchten beträgt: 5 Jahre und beginnt mit dem Kaufdatum des Produktes.

Ausdrücklich ausgenommen von dieser Garantie sind alle auswechselbaren Leuchtmittel. Darüber hinaus ist die Garantie ausgeschlossen:

- bei einem gebrauchsbedingten oder sonstigen natürlichen Verschleiß von Produktteilen oder Mängeln am STEINEL-Produkt, die auf gebrauchsbedingtem oder sonstigem natürlichem Verschleiß zurückzuführen sind,
- bei nicht bestimmungs- oder unsachgemäßem Gebrauch des Produkts oder Missachtung der Bedienungshinweise,
- wenn An- und Umbauten bzw. sonstige Modifikationen an dem Produkt eigenmächtig vorgenommen wurden oder Mängel auf die Verwendung von Zubehör-, Ergänzungs- oder Ersatzteilen zurückzuführen sind, die keine STEINEL-Originalteile sind,
- wenn Wartung und Pflege der Produkte nicht entsprechend der Bedienungsanleitung erfolgt sind,
- wenn Anbau und Installation nicht gemäß den Installationsvorschriften von STEINEL ausgeführt wurden,
- bei Transportschäden oder -verlusten.

Diese Herstellergarantie lässt Ihre gesetzlichen Rechte unberührt. Die hier beschriebenen Leistungen gelten zusätzlich zu den gesetzlichen Rechten und beschränken oder ersetzen diese nicht.

Die Garantie gilt für sämtliche STEINEL-Produkte, die in Deutschland gekauft und verwendet werden. Es gilt deutsches Recht unter Ausschluss des Übereinkommens der Vereinten Nationen über Verträge über den internationalen Warenkauf (CISG).

Geltendmachung

Wenn Sie Ihr Produkt reklamieren wollen, senden Sie es bitte vollständig und frachtfrei mit dem Original-Kaufbeleg, der die Angabe des Kaufdatums und der Produktbezeichnung enthalten muss, an Ihren Händler oder direkt an uns, die STEINEL Vertrieb GmbH – Reklamationsabteilung –, Dieselstraße 80-84, 33442 Herzebrock-Clarholz. Wir empfehlen Ihnen daher, Ihren Kaufbeleg bis zum Ablauf der Garantiezeit sorgfältig aufzubewahren. Für Transportkosten und -risiken im Rahmen der Rücksendung übernehmen wir keine Haftung.

5 JAHRE
HERSTELLER
GARANTIE

11. Technische Daten

Abmessungen Ø × T	43 × 75 mm	
Netzspannung	220-240 V / 50/60 Hz	
Sensorik	Passiv Infrarot (IR)	
Leistung - Stand by	< 0,3 W	
Reichweite	4 × 4 m Präsenz, radial, 6 × 6 m tangential / 2,8 m Höhe	
Erfassungswinkel	360°	
Leistung	Glüh-/Halogenlampenlast	1000 W
	Leuchtstofflampen EVGs	500 W
	Leuchtstofflampen unkompensiert	400 VA
	Leuchtstofflampen reihenkompensiert	400 VA
	Leuchtstofflampen parallelkompensiert	400 VA
	Niedervolt-Halogenlampen	1000 VA
	LED < 2 W	100 W
	2 W < LED < 8 W	300 W
	LED > 8 W	600 W
	Kapazitive Belastung	176 µF
Mindestlast	100 mA	
Dämmerungseinstellung	2-1000 Lux, ∞/Tageslicht	
Zeiteinstellung	5 s bis 60 min	
Montagehöhe	2-5 m	
Schutzart	IP65	
Temperaturbereich	-25 °C bis + 55 °C	

12. Betriebsstörungen

Störung	Ursache	Abhilfe
Licht schaltet nicht ein	<ul style="list-style-type: none"> ■ keine Anschlussspannung ■ Lux-Wert zu niedrig eingestellt ■ keine Bewegungserfassung 	<ul style="list-style-type: none"> ■ Anschlussspannung überprüfen ■ Lux-Wert langsam erhöhen bis Licht einschaltet ■ Freie Sicht auf den Sensor herstellen ■ Erfassungsbereich überprüfen
Licht schaltet nicht aus	<ul style="list-style-type: none"> ■ Lux-Wert zu hoch ■ Nachlaufzeit läuft ab ■ Störende Wärmequellen z.B.: Heizlüfter, offene Türen und Fenster, Haustiere, Glühbirne/Halogenstrahler, sich bewegende Objekte 	<ul style="list-style-type: none"> ■ Lux-Wert niedriger stellen ■ Nachlaufzeit abwarten ggf. Nachlaufzeit kleiner stellen ■ Erfassungsbereich überprüfen
Sensor schaltet trotz Anwesenheit ab	<ul style="list-style-type: none"> ■ Nachlaufzeit zu klein ■ Lichtschwelle zu niedrig 	<ul style="list-style-type: none"> ■ Nachlaufzeit erhöhen ■ Dämmerungseinstellung ändern
Sensor schaltet zu spät ab	<ul style="list-style-type: none"> ■ Nachlaufzeit zu groß 	<ul style="list-style-type: none"> ■ Nachlaufzeit verkleinern
Sensor schaltet bei frontaler Gehrichtung zu spät ein	<ul style="list-style-type: none"> ■ Reichweite bei frontaler Gehrichtung ist reduziert 	<ul style="list-style-type: none"> ■ weitere Sensoren montieren ■ Abstand zwischen zwei Sensoren reduzieren
Sensor schaltet trotz Dunkelheit bei Anwesenheit nicht ein	<ul style="list-style-type: none"> ■ Lux-Wert zu niedrig gewählt ■ Halbautomatik aktiv ■ 4 Stunden AUS aktiv 	<ul style="list-style-type: none"> ■ Helligkeitsschwelle erhöhen ■ Vollautomatik aktivieren oder Licht über Taster einschalten ■ 4 Stunden AUS deaktivieren
Rote LED blinkt	<ul style="list-style-type: none"> ■ Überhitzung ■ Überlastung 	<ul style="list-style-type: none"> ■ Abkühlzeit von 1 Stunde abwarten ■ Last reduzieren

1. About this document

Please read carefully and keep in a safe place.

- Under copyright. Reproduction either in whole or in part only with our consent.
- Subject to change in the interest of technical progress.

Symbols



Hazard warning!



Reference to other information in the document.

2. General safety precautions



Disconnect the power supply before attempting any work on the unit.

- During installation, the electric power cable being connected must not be live. Therefore, switch off the power first and use a voltage tester to make sure the wiring is off-circuit.
- Installing the sensor involves work on the mains power supply. This work must therefore be carried out professionally in accordance with national wiring regulations and electrical operating conditions.
- Only use genuine replacement parts.
- Repairs may only be made by specialist workshops.
- Note:** The external button cable **S** is not intended for use as a neutral conductor connection for loads.

3. IR Quattro MICRO COM1

Proper use

- Presence detector suitable for indoor ceiling mounting.
- Built-in depth at least 120 mm.

Cable length between sensor and button < 50 m.

All function settings can be made via the optional remote controls RC8, RC5 or the Smart Remote. (→ "7. Accessories")

Package contents (Fig. 3.1)

Product dimensions (Fig. 3.2)

Product components (Fig. 3.3)

- A** Sensor module
- B** Micro lens
- C** Cable grip

4. Electrical connection

- Switch OFF power supply (Fig. 4.1)

Terminal labelling:

L = L

L' = 1

N = N

S = 2

P = 3

The mains connection terminal is designed for a maximum of $2 \times 2.5 \text{ mm}^2$.

The mains supply lead is a multiple-core cable (max. conductor \varnothing 10 mm):

L = phase conductor (usually black or brown)

N = neutral conductor (usually blue)

PE = protective-earth conductor (usually green/yellow)

P = for connecting several motion detectors

L' = switched phase conductor (usually black, brown or grey)

S = switch/button

Important:

Incorrectly wired connections will produce a short circuit later on in the product or your fuse box. In this case, you must identify the individual cables and re-connect them. An appropriate power switch for switching ON and OFF can be installed in the supply lead.

Connecting the mains power supply lead (Fig. 4.1)

Note on parallel connection:

When using several sensor switches, they must be connected to the same phase. As many as 10 sensors can be connected in parallel. The sensors must be no more than 25 m apart.

Master/Master COM1 (Fig. 4.1)

A parallel-connected configuration also permits the use of several masters. In this case, each master operates the lighting group in accordance with the level of brightness it measures. Delay times and light-level thresholds are selected at each master as required. The switched load is spread among the individual masters.

Presence is still detected collectively by all detectors.

The presence output can be picked off from any master.

Master/Slave (Fig. 4.1)

The master/slave configuration permits detection of movement in larger rooms (load connected = master, no load = slave). The level of brightness prevailing in the room is only evaluated at the master. The slaves report movements detected to the master. Lighting is switched ON and OFF via the master only.

5. Mounting

- Check all components for damage.
- Do not use the product if it is damaged.
- Select an appropriate mounting location, taking the reach and motion detection into consideration. (Fig. 5.1 / 5.2)

Mounting procedure

- Switch off power supply. (Fig. 4.1)
- In the ceiling, drill a hole of max. \varnothing 35 mm. (Fig. 5.3)
- Connect to the mains power supply. (Fig. 3.4)
- Apply cable grip. (Fig. 5.5)
- Fit sensor module. (Fig. 5.4)
- Switch ON power supply. (Fig. 5.4)
- Make settings. (→ "6. Function / Settings")

6. Function and settings

Factory settings

The factory settings are activated when the presence detector is put into operation for the first time as well as after resetting via the remote control.

The following factory settings are provided:

Twilight setting	SUN setting, daytime operation
Time setting	IQ mode
Fully automatic / semi-automatic	Fully automatic mode
Test mode	OFF
Load ON/OFF in init	ON
Button/switch	Switch
SOUND / SOUND OFF	SOUND OFF

Twilight setting

The chosen response threshold can be set from approx. 10 to 1000 lux. Up to 2 lux can be selected via the Teach-IN function.

Daytime operation

When movement is detected, the sensor switches the load ON irrespective of ambient brightness.

Teach-IN

The Teach-IN function is to be selected at the level of light at which you want the sensor to respond to movement from now on. The level of ambient brightness measured in this way will be saved after 10 seconds. The load is deactivated during this period.

Time setting

Depending on the remote control, the chosen stay-ON time can be set to any period from min. 5 seconds to max. 60 minutes. When the response threshold is exceeded, the sensor switches OFF after the stay-ON time expires.

Operating mode

Semi-automatic mode

The light now only switches OFF automatically. Light is switched ON manually. Light must be requested using the button and stays ON for the time set.

Fully automatic mode

The light automatically switches ON and OFF in relation to light level when someone is present. Light can be switched ON and OFF manually at any time. This temporarily interrupts the automatic switching function.

Presentation mode

If input **S** is used in fully automatic mode with load activated, the sensor will activate presentation mode. The load remains switched OFF until movement is detected. As soon as movement is no longer being detected and the stay-ON time has elapsed, the sensor returns to normal sensor mode. This mode can also be activated by pressing the "4 h OFF" button on the remote control (for 5 seconds). At the same time, the blue LED stops flashing and lights up continuously.

Test mode

Test mode has priority over all other settings and is used for verifying proper working order as well as for testing the detection zone. Irrespective of the ambient light level, the presence detector activates the light to stay ON for approx. 5 s in response to movement in the room (blue LED flashes on detecting movement). All user-selected settings apply in normal mode. After 10 minutes, the sensor automatically switches to normal mode.

Initial state

Defines the behaviour after applying the supply voltage. Load output ON or OFF.

Button/switch input

Tells the sensor how to interpret incoming signal **S**. Assigning external buttons/switches allows you to operate the detector as a semi-automatic unit and override it manually at any time.

SOUND or SOUND/OFF describes the behaviour after actuating the button/switch. In the ON-OFF setting, the light can be switched ON and OFF manually at any time. In the SOUND setting, light can no longer be switched OFF manually. The stay-ON time starts from the beginning again each time the switch is pressed.

IQ mode

The stay-ON time is self-learning and adjusts dynamically to user behaviour. The optimum time cycle is determined by means of a learning algorithm. The shortest time is 5 minutes, the longest time 20 minutes.

Functions, RC5

- Light ON/OFF 4 h
- Reset
- 100 h burn in
- Presentation mode

Functions, RC8

- Time setting CH1
- Test / normal mode
- Twilight setting
- Night-time operation
- Daylight operation
- Teach-IN
- Automatic / manual mode
- Reset
- IQ mode

Smart Remote

- Control via smartphone or tablet
- Replaces all remote controls
- Load appropriate app and connect via Bluetooth
- Bidirectional communication is supported

Time setting: 5 s - 60 min, IQ

Twilight setting: Teach, 2-1000 lux

Initial state: OFF - ON

Operating mode: semi-automatic and fully automatic

External input: switch / button

Detailed descriptions are provided in the operating instructions for the particular remote control

LED function

Blue LED

Initialisation: LED flashes 1 x per second.

Normal mode: LED stays OFF.

Test mode: LED lights up on detecting movement.

Remote control: LED flashes 1 x per second.

Red LED

Activating semi-automatic mode: LED ON for approx. 1 s

Overheating: LED flashes with a flash duration of 1 s every 15 s

7. Accessories (optional)

- User remote control RC5
EAN 4007841 592806
- Service remote control RC8
EAN 4007841 559410
- Smart Remote
EAN 4007841 009151

8. Maintenance / care

The product requires no maintenance. The detector lens may be cleaned with a damp cloth if it gets dirty (do not use cleaning agents).

9. Disposal

Electrical and electronic equipment, accessories and packaging must be recycled in an environmentally compatible manner.



Do not dispose of electrical and electronic equipment as domestic waste.

EU countries only:

Under the current European Directive on Waste Electrical and Electronic Equipment and its implementation in national law, electrical and electronic equipment no longer suitable for use must be collected separately and recycled in an environmentally compatible manner.

10. Manufacturer's Warranty

As purchaser, you are entitled to your statutory rights against the vendor. If these rights exist in your country, they are neither curtailed nor restricted by our Warranty Declaration. We guarantee that your STEINEL Professional sensor product will remain in perfect condition and proper working order for a period of 5 years. We guarantee that this product is free from material-, manufacturing- and design flaws. In addition, we guarantee that all electronic components and cables function in the proper manner and

that all materials used and their surfaces are without defects.

Making Claims

If you wish to make a claim, please send your product complete and carriage paid with the original receipt of purchase, which must show the date of purchase and product designation, either to your retailer or contact us at **STEINEL (UK) Limited, 25 Manasty Road, Axis Park, Orton Southgate, Peterborough, PE2 6UP**, for a returns number. For this reason, we recommend that you keep your receipt of purchase in a safe place until the warranty period expires. STEINEL shall assume no liability for the costs or risks involved in returning a product.

For information on making claims under the terms of the warranty, please go to www.steinel-professional.de/garantie

If you have a warranty claim or would like to ask any question regarding your product, you are welcome to call us at any time on our Service Hotline **01733 366700**.

5 YEAR
MANUFACTURER'S
WARRANTY

11. Technical specifications

Dimensions Ø x D	43 x 75 mm	
Supply voltage	220-240 V / 50 / 60 Hz	
Sensor system	Passive infrared (IR)	
Output - Stand by	< 0.3 W	
Reach	4 x 4 m presence, radial, 6 x 6 m tangential / 2.8 m height	
Angle of coverage	360°	
Output	Incandescent / halogen lamp load	1000 W
	Fluorescent-lamp electronic ballasts	500 W
	Fluorescent lamps, uncorrected	400 VA
	Fluorescent lamps, series-corrected	400 VA
	Fluorescent lamps, parallel-corrected	400 VA
	Low-voltage halogen lamps	1000 VA
	LED < 2 W	100 W
	2 W < LED < 8 W	300 W
	LED > 8 W	600 W
	Capacitive load	176 µF
Minimum load	100 mA	
Twilight setting	2-1000 lux, ∞/daylight	
Time setting	5 s to 60 min	
Mounting height	2 - 5 m	
IP rating	IP65	
Temperature range	-25°C to +55°C	

12. Troubleshooting

Malfunction	Cause	Remedy
Light does not switch ON	<ul style="list-style-type: none"> ■ No supply voltage ■ Lux setting too low ■ No movement detection 	<ul style="list-style-type: none"> ■ Check supply voltage ■ Slowly increase lux setting until light switches ON ■ Ensure unobstructed sensor vision ■ Check detection zone
Lights do not switch OFF	<ul style="list-style-type: none"> ■ Lux setting too high ■ Stay-ON time running out ■ Interfering heat sources: e.g. fan heater, open doors and windows, pets, light bulb/halogen floodlight, moving objects 	<ul style="list-style-type: none"> ■ Reduce lux setting ■ Wait until stay-ON time elapses; reduce stay-ON time if necessary ■ Check detection zone
Sensor switches OFF despite persons being present	<ul style="list-style-type: none"> ■ Stay-ON time too short ■ Light-level threshold too low 	<ul style="list-style-type: none"> ■ Increase stay-ON time ■ Change twilight setting
Sensor does not switch OFF quickly enough	<ul style="list-style-type: none"> ■ Stay-ON time too long 	<ul style="list-style-type: none"> ■ Reduce stay-ON time
Sensor does not switch ON quickly enough when approached from the front	<ul style="list-style-type: none"> ■ Reach is reduced when approached from the front 	<ul style="list-style-type: none"> ■ Install additional sensors ■ Reduce distance between two sensors
Sensor does not switch ON when persons are present despite it being dark	<ul style="list-style-type: none"> ■ Lux setting too low ■ Semi-automatic mode activate ■ 4 hours OFF activate 	<ul style="list-style-type: none"> ■ Increase light-level threshold ■ Activate fully automatic mode or switch light ON at button ■ Deactivate 4 hours OFF
Red LED flashing	<ul style="list-style-type: none"> ■ Overheating ■ Overloaded 	<ul style="list-style-type: none"> ■ Allow to cool down for 1 hour ■ Reduce load

FR

1. À propos de ce document

Veillez le lire attentivement et le conserver en lieu sûr !

- Il est protégé par la loi sur les droits d'auteur. Une réimpression même partielle n'est autorisée qu'après notre accord préalable.
- Sous réserve de modifications techniques.

Explication des symboles



Attention danger !



Renvoi à des passages dans le document.

2. Consignes de sécurité générales



Avant toute intervention sur l'appareil, couper l'alimentation électrique !

- Pendant le montage, les conducteurs à raccorder doivent être hors tension. Il faut donc d'abord couper l'alimentation électrique et s'assurer de l'absence de courant à l'aide d'un testeur de tension.
- L'installation du détecteur implique une intervention sur le réseau électrique et doit donc être effectuée correctement et conformément à la norme NF C-15100.
- Utiliser uniquement des pièces de rechange d'origine.
- Les réparations ne doivent être effectuées que par des ateliers spécialisés.

- **Remarque :** la ligne **S** du bouton-poussoir externe n'est pas destinée à servir de raccord du neutre pour les consommateurs.

3. IR Quattro MICRO COM1

Utilisation conforme aux prescriptions

- Le détecteur de présence n'est destiné qu'à un montage au plafond à l'intérieur.
- Profondeur d'encastrement min. 120 mm.

Longueur de câble entre détecteur et bouton-poussoir < 50 m.

Tous les réglages du fonctionnement peuvent être effectués par le biais des télécommandes RC8, RC5 disponibles en option ou de la télécommande Smart Remote. (→ « 7. Accessoires »)

Contenu de la livraison (fig. 3.1)
Dimensions du produit (fig. 3.2)
Vue d'ensemble de l'appareil (fig. 3.3)

- A** Module de détection
- B** Microlentille
- C** Dispositif de protection contre les tractions

4. Branchement électrique

- Couper l'alimentation électrique (fig. 4.1)

Inscription sur les bornes :

L = L
L' = 1
N = N
P = 2
S = 3

La plage de serrage de la borne de raccordement au secteur est conçue pour $2 \times 2,5 \text{ mm}^2$ au maximum.

Le câble secteur est composé d'un câble à plusieurs conducteurs (diam. max. de la gaine 10 mm) :

L = phase (généralement noir ou marron)

N = neutre (généralement bleu)

PE = conducteur de terre (généralement vert/jaune)

P = pour connecter plusieurs détecteurs de mouvement

L' = phase commandée (généralement noir, marron ou gris)

S = Interrupteur/Bouton-poussoir

Important :

Une inversion des branchements entraînera plus tard un court-circuit dans l'appareil ou dans le boîtier à fusibles. Dans ce cas, il faut identifier les différents câbles et les raccorder en conséquence. Il est possible de monter un interrupteur adéquat sur le câble secteur permettant la mise en ou hors circuit de l'appareil.

Branchement du câble secteur (fig. 4.1)

Remarque concernant le branchement en parallèle :

Lorsque plusieurs détecteurs type interrupteur sont utilisés, ils doivent être branchés à la même phase ! Au maximum 10 détecteurs peuvent être branchés en parallèle. La distance

entre les différents détecteurs ne doit pas dépasser 25 m.

Maître/Maitre COM1 (fig. 4.1)

Dans un branchement en parallèle, plusieurs maîtres peuvent être utilisés. Chaque maître commute son groupe de luminaires selon sa propre mesure de luminosité. Les temporisations de démarrage et les valeurs de luminosité de commutation sont réglées individuellement pour chaque maître. La charge de commutation est répartie sur les différents maîtres.

La présence est toujours détectée par tous les détecteurs.

La sortie de présence peut être prélevée par un maître quelconque.

Maître/Auxiliaire (fig. 4.1)

La configuration maître/auxiliaire permet de surveiller de plus grands espaces (charge connectée = maître, pas de charge = auxiliaire). L'évaluation de la luminosité de la pièce est effectuée uniquement au niveau du maître. Les auxiliaires indiquent la détection de mouvement au maître. La commutation de l'éclairage se fait uniquement par le maître.

5. Montage

- Contrôler l'absence de dommages sur toutes les pièces.
- Ne pas mettre le produit en service en cas de dommage.
- Choisir l'emplacement de montage approprié en tenant compte de la portée et de la détection des mouvements. (fig. 5.1/5.2)

Étapes de montage

- Couper l'alimentation électrique. (fig. 4.1)
- Percer une ouverture de montage de \varnothing max. 35 mm dans le plafond. (fig. 5.3)
- Procéder au raccordement au secteur. (fig. 3.4)
- Procéder au soulagement de la traction. (Fig. 3.5) (fig. 3.5)
- Introduire le module de détection. (fig. 5.4)
- Mettre l'appareil sous tension. (fig. 5.4)
- Procéder aux réglages. (→ « 6. Fonctions/Réglages »)

6. Fonctions et réglages

Réglages effectués en usine

Les réglages effectués en usine sont activés à la première mise en service du détecteur de présence et lors de la réinitialisation via la télécommande. Les réglages effectués en usine suivants sont prévus :

Réglage du seuil de déclenchement	Niveau SOLEIL, mode diurne
Temporisation	Mode IQ
Entièrement automatique/Semi-automatique	Entièrement automatique
Mode test	ARRÊT
Charge ON/OFF dans init.	ON
Bouton-poussoir/Interrupteur	Bouton-poussoir
SON/SON OFF	SON OFF

Réglage du seuil de déclenchement

Le seuil de réaction souhaité peut être réglé d'env. 10 à 1000 lx. La

fonction Teach (apprentissage) permet un réglage jusqu'à 2 lx.

Mode diurne

Le détecteur commute la charge indépendamment de la luminosité ambiante dès qu'un mouvement est détecté.

Teach-IN (apprentissage)

Lorsque la luminosité ambiante a atteint la valeur à laquelle le détecteur devra réagir à l'avenir en cas de mouvement, sélectionner la fonction Teach-IN. La valeur de la luminosité ambiante ainsi mesurée est enregistrée au bout de 10 secondes. La charge est en même temps déconnectée.

Temporisation

Il est possible de régler la temporisation souhaitée entre min. 5 secondes et max. 60 minutes en fonction de la télécommande. Si le seuil de déclenchement est dépassé, le détecteur s'éteint après écoulement de la durée de poursuite.

Mode de fonctionnement

Semi-automatique

L'éclairage s'éteint automatiquement. La lumière est allumée manuellement en appuyant sur le bouton-poussoir et reste allumée pour la durée de poursuite réglée.

Entièrement automatique

L'éclairage s'allume et s'éteint automatiquement en fonction de la luminosité et de la présence. Il peut être actionné manuellement à tout moment. Pour cela, le système automatique d'allumage est interrompu momentanément.

Mode de présentation

Si l'entrée **S** est utilisée au mode entièrement automatique et avec une charge activée, le détecteur active le mode de présentation. La charge demeure désactivée tant qu'un mouvement est détecté. Dès qu'aucun mouvement n'est plus détecté et que la temporisation est écoulée, le détecteur passe à nouveau au mode de fonctionnement de détection normal. De plus, il est possible d'activer le mode en appuyant (5 secondes) sur le bouton « 4 h OFF » de la télécommande. En même temps, la LED bleue passe de l'état de clignotement à l'état d'allumage constant.

Mode test

Le mode test est prioritaire devant tous les autres réglages et sert à contrôler le bon fonctionnement et la zone de détection. Indépendamment de la luminosité, le détecteur de présence allume la lumière dans la pièce en cas de mouvement pour une temporisation d'env. 5 secondes (la LED bleue clignote en cas de détection). En mode normal, toutes les valeurs réglées individuellement sont valables. Au bout de 10 minutes, l'appareil commute automatiquement en mode de fonctionnement normal.

État initial

Il définit le comportement après établissement de la tension d'alimentation. Sortie de la charge ACTIVÉE ou DÉSACTIVÉE.

Entrée Interrupteur/ Bouton-poussoir

Aviser le détecteur comment évaluer le signal **S** entrant. Des boutons-poussoirs/interrupteurs externes peuvent être attribués afin d'utiliser

le détecteur en mode semi-automatique pouvant être actionné manuellement à tout moment.

SON ou SON/OFF décrit le comportement en appuyant sur le bouton-poussoir/l'interrupteur. En position ON-OFF, l'éclairage peut être allumé et éteint manuellement à tout moment. En position SON, une extinction manuelle n'est plus possible. À chaque actionnement du bouton, la temporisation démarre à nouveau.

Mode IQ

La temporisation s'adapte de manière dynamique, par autoapprentissage, au comportement de l'utilisateur. Le cycle temporaire optimum est établi par un algorithme d'apprentissage. La durée minimale est de 5 minutes et la durée maximale est de 20 minutes.

Fonctions RC5

- Lumière ALLUMÉE/ÉTEINTE 4 h
- Réinitialisation (« reset »)
- 100 h de rodage
- Mode de présentation

Fonctions RC8

- Temporisation CH1
- Mode test / Mode normal
- Réglage du seuil de déclenchement
- Fonctionnement nocturne
- Fonctionnement diurne
- Teach-IN (apprentissage)
- Mode automatique / manuel
- Réinitialisation (« reset »)
- Mode IQ

Smart Remote

- Commande via le smartphone ou la tablette
- Remplace toutes les télécommandes
- Charger l'appli nécessaire et se connecter via Bluetooth
- La communication bidirectionnelle est prise en charge

Temporisation : entre 5 s et 60 min, IQ

Réglage du seuil de déclenchement : Teach, de 2 à 1000 lx

État initial : Désactivé - Activé

Mode de fonctionnement : Semi-automatique et entièrement automatique

Entrée externe : Interrupteur / Bouton-poussoir

Vous trouverez des descriptions détaillées dans les modes d'emploi de la télécommande correspondante.

Fonctions de la LED

LED bleue

Initialisation : la LED clignote 1 fois par seconde.

Fonctionnement normal : la LED reste éteinte.

Mode test : la LED s'allume dès qu'un mouvement est détecté.

Télécommande : la LED clignote 1 fois par seconde.

LED rouge

Activation du mode semi-automatique : la LED est allumée pendant env. 1 s

Surchauffe : la LED clignote pendant 1 s, toutes les 15 s

7. Accessoires (en option)

- Télécommande utilisateur RC5
EAN 4007841 592806
- Télécommande de service RC8
EAN 4007841 559410
- Smart Remote
EAN 4007841 009151

8. Maintenance/Entretien

Le produit ne nécessite aucun entretien.

Si la lentille de détection se salit, la nettoyer avec un chiffon humide (ne pas utiliser de détergent).

9. Élimination

Les appareils électriques, les accessoires et les emballages doivent être soumis à un recyclage respectueux de l'environnement.



Ne pas jeter les appareils électriques avec les ordures ménagères !

Uniquement pour les pays de l'UE :

Conformément à la directive européenne en vigueur relative aux appareils électriques et électroniques usagés et à son application dans le droit national, les appareils électriques qui ne fonctionnent plus doivent être collectés séparément des ordures ménagères et doivent faire l'objet d'un recyclage écologique.

10. Garantie du fabricant

En tant qu'acheteur, vous disposez des droits prescrits par la loi à l'encontre du vendeur. Notre déclaration de garantie ne raccourcit ni ne limite ces droits dans la mesure où ils existent dans votre pays. Nous vous accordons une garantie de 5 ans sur le parfait état et le bon fonctionnement de votre produit à détection STEINEL Professional. Nous garantissons que ce produit ne présente pas de défauts matériels, de fabrication ni de construction. Nous garantissons le bon état de fonctionnement de tous les composants électroniques et des câbles ainsi que l'absence de vices pour tous les matériaux utilisés et leurs surfaces.

Réclamation

Si vous avez une réclamation à faire au sujet de votre produit, veuillez contacter votre revendeur en lui fournissant la preuve d'achat originale qui doit comporter la date de l'achat et la désignation du produit.

Veuillez consulter notre site Internet www.steinel-professional.de/garantie pour de plus amples informations sur la manière de faire valoir un droit à une prestation de garantie.

Si vous avez besoin d'avoir recours au service de garantie ou si vous avez une question au sujet de votre produit, vous pouvez nous appeler à tout moment au n° d'assistance téléphonique pour la clientèle **03 20 30 34 00**.

5 ANS
DE GARANTIE
FABRICANT

11. Caractéristiques techniques

Dimensions Ø x P	43 x 75 mm	
Tension du réseau	220-240 V / 50/60 Hz	
Technologie de détection	détecteur infrarouge passif (IR)	
Puissance - Stand by	< 0,3 W	
Portée	4 x 4 m présence, radiale, 6 x 6 m tangentielle / 2,8 m de hauteur	
Angle de détection	360°	
Puissance	lampe à incandescence / halogène	1000 W
	tubes fluorescents avec ballast électronique	500 W
	tubes fluorescents non compensés	400 VA
	tubes fluorescents compensés par série	400 VA
	tubes fluorescents compensés en parallèle	400 VA
	lampes halogènes basse tension	1000 VA
	LED < 2 W	100 W
	2 W < LED < 8 W	300 W
	LED > 8 W	600 W
	charge capacitive	176 µF
Charge minimale	100 mA	
Réglage du seuil de déclenchement	de 2 à 1000 lx, ∞ / lumière diurne	
Temporisation	de 5 s à 60 min	
Hauteur d'installation	de 2 à 5 m	
Indice de protection	IP65	
Intervalle de température	de -25 °C à + 55 °C	

12. Dysfonctionnements

Problème	Cause	Solution
La lumière ne s'allume pas	<ul style="list-style-type: none"> ■ Pas de tension d'alimentation ■ Valeur en lux sélectionnée trop faible ■ Pas de détection de mouvement 	<ul style="list-style-type: none"> ■ Vérifier la tension d'alimentation ■ Augmenter lentement la valeur en lux jusqu'à ce que la lumière s'allume ■ Assurer une vue libre sur le détecteur ■ Vérifier la zone de détection
La lumière ne s'éteint pas	<ul style="list-style-type: none"> ■ Valeur en lux trop élevée ■ La temporisation touche à sa fin ■ Sources de chaleur gênantes comme par ex. les radiateurs soufflants, les portes et les fenêtres ouvertes, les animaux domestiques, une ampoule / un projecteur halogène, des objets en mouvement 	<ul style="list-style-type: none"> ■ Réduire la valeur en lux ■ Attendre l'écoulement de la temporisation, la réduire le cas échéant ■ Vérifier la zone de détection
Le détecteur s'éteint malgré une présence	<ul style="list-style-type: none"> ■ Temporisation trop courte ■ Seuil de luminosité trop faible 	<ul style="list-style-type: none"> ■ Augmenter la temporisation ■ Modifier le réglage du seuil de déclenchement
Le détecteur s'éteint trop tard	<ul style="list-style-type: none"> ■ Temporisation trop longue 	<ul style="list-style-type: none"> ■ Réduire la temporisation
Le détecteur s'allume trop tard en cas de sens de passage frontal	<ul style="list-style-type: none"> ■ En cas de sens de passage frontal, la portée est réduite 	<ul style="list-style-type: none"> ■ Monter des détecteurs supplémentaires ■ Réduire l'écart entre deux détecteurs
Le détecteur ne s'allume pas malgré obscurité et présence	<ul style="list-style-type: none"> ■ Valeur en lux sélectionnée trop faible ■ Mode semi-automatique activé ■ 4 heures OFF activé 	<ul style="list-style-type: none"> ■ Augmenter le seuil de luminosité ■ Activer le mode entièrement automatique ou allumer la lumière en appuyant sur le bouton-poussoir ■ Désactiver 4 heures OFF
La LED rouge clignote	<ul style="list-style-type: none"> ■ Surchauffe ■ Surcharge 	<ul style="list-style-type: none"> ■ Attendre que le temps de refroidissement d'une heure soit écoulé ■ Réduire la charge

NL

1. Over dit document

Zorgvuldig doorlezen en bewaren a.u.b.!

- Rechten uit het auteursrecht voorbehouden. Vermenigvuldiging, ook van delen van deze handleiding, is alleen met onze toestemming geoorloofd.
- Wijzigingen in het kader van de technische vooruitgang voorbehouden.

Toelichting van de symbolen



Waarschuwing voor gevaar!



Verwijzing naar tekstpassages in het document.

2. Algemene veiligheidsvoorschriften



Voor alle werkzaamheden aan het apparaat dient de spanningstoevoer te worden onderbroken!

- Bij de montage moet de aan te sluiten elektrische kabel spanningsvrij zijn. Daarom eerst de stroom uitschakelen en op spanningsloosheid testen met een spanningstester.
- Bij de installatie van de sensor wordt met netspanning gewerkt. Dit moet vakkundig en volgens de gebruikelijke installatievoorschriften en aansluitingsvoorwaarden worden uitgevoerd.
- Gebruik uitsluitend originele reserveonderdelen.

- Reparaties mogen uitsluitend door een gespecialiseerd bedrijf worden uitgevoerd.
- **Opmerking:** kabel **S** van de externe schakelaar is niet bedoeld om voor andere verbruikers als nuldraadaansluiting te dienen.

3. IR Quattro MICRO COM1

Gebruik volgens de voorschriften

- Aanwezigheidsmelder alleen geschikt voor plafondmontage binnenshuis.
- Inbouwdiepte min. 120 mm.

Kabelengte tussen sensor en toets < 50 m

Alle functie-instellingen kunnen met de optionele afstandsbedieningen RC5, RC8 of de Smart Remote worden uitgevoerd (→ '7. Toebehoren').

Bij de levering inbegrepen (afb. 3.1)
Productafmetingen (afb. 3.2)
Overzicht apparaat (afb. 3.3)

- A Sensormodule
- B Microlens
- C Trekontlasting

4. Elektrische aansluiting

- Stroomtoevoer uitschakelen (afb. 4.1)

Klemmenaanduiding:

L = L
L' = 1
N = N
S = 2
P = 3

Het klembereik van de stroomtoevoerklem is voor maximaal 2 x 2,5 mm² geschikt.

De stroomtoevoer bestaat uit een meerpolige kabel (max. Ø van de kabels 10 mm):

L = stroomdraad (meestal zwart of bruin)

N = nuldraad (meestal blauw)

PE = aarde (meestal groen/geel)

P = voor het verbinden van meerdere bewegingsmelders

L' = geschakelde fase (meestal zwart, bruin of grijs)

S = toets/schakelaar

Belangrijk:

Het verwisselen van de aansluitingen kan in het apparaat of in uw meterkast kortsluiting veroorzaken. In dit geval moeten de afzonderlijke kabels geïdentificeerd en opnieuw gemonteerd worden. In de stroomtoevoerkabel kan een geschikte netschakelaar voor IN- en UIT-schakelen worden gemonteerd.

Aansluiting van de stroomtoevoer (afb. 4.1)

Opmerking voor een parallelle schakeling:

Bij gebruik van meerdere sensor-schakelaars moeten die op dezelfde fase worden aangesloten! Er kunnen max. 10 sensoren parallel worden geschakeld. De afstand tussen de verschillende sensoren mag max. 25 m bedragen.

Master/master COM1 (afb. 4.1)

In een parallelle schakeling kunnen ook meerdere masters worden gebruikt. Iedere master schakelt zijn lichtgroep volgens zijn eigen licht-

sterktemeting. Vertragingstijden en inschakelwaarden worden bij iedere master individueel ingesteld. De schakellast wordt over de verschillende masters verdeeld.

De aanwezigheid wordt nog steeds door alle melders samen geregistreerd.

De aanwezigheidsuitgang kan bij een willekeurige master worden gelegd.

Master/slave (afb. 4.1)

In de master-/slavemodus is het mogelijk om ook grote ruimtes te bewaken (last aangesloten = master, geen last = slave). De beoordeling van de lichtsterkte in de ruimte wordt alleen door de master gedaan. De slaves melden de bewegingsregistratie aan de master. Het schakelen van de verlichting gaat uitsluitend via de master.

5. Montage

- Alle onderdelen controleren op beschadigingen.
- Neem het product bij beschadigingen niet in gebruik.
- Kies een passende montageplaats; houd hierbij rekening met de reikwijdte en de bewegingsregistratie. (afb. 5.1/5.2)

Montagestappen

- Stroomtoevoer uitschakelen (afb. 4.1).
- Inbouwopening Ø max. 35 mm in het plafond boren (afb. 5.3).
- Netaansluitingen maken (afb. 3.4).
- Trekantlating aanbrengen (afb. 3.5).
- Sensormodule plaatsen (afb. 5.4).

- Stroomtoevoer inschakelen (afb. 5.4).
- Instellingen uitvoeren (→ '6. Werking/instellingen')

6. Werking en instellingen

Instelling af fabriek

Bij de eerste ingebruikneming van de aanwezigheidsmelder en bij een reset door de afstandsbediening worden de fabriekinstellingen geactiveerd. De volgende fabriekinstellingen zijn ingesteld:

Schemerinstelling	Stand ZON, dagstand
Tijdinstelling	IQ-mode
Vol-/halfautomatisch	Volautomatisch
Testmodus	UIT
Last ON/OFF bij Init	ON
Toets/schakelaar	Drukschakelaar
GELUID/GELUIDOFF	GELUIDOFF

Schemerinstelling

De gewenste drempelwaarde kan van ca. 10 tot 1000 lux worden ingesteld. Met de Teach-functie kan max. 2 lux worden ingesteld.

Dagstand

De sensor schakelt de last onafhankelijk van de omgevingslichtsterkte, zodra een beweging wordt herkend.

Teach-IN

De Teach-IN-functie wordt gekozen voor de gewenste lichtverhoudingen, waarbij de sensor voortaan bij beweging moet inschakelen. Na 10 seconden wordt de zo gemeten waarde van de omgevingslicht opgeslagen. Tegelijkertijd wordt de last uitgeschakeld.

Tijdinstelling

De gewenste nalooptijd kan, afhankelijk van de afstandsbediening, van min. 5 seconden tot max. 60 minuten worden ingesteld. Bij overschrijding van de drempelwaarde schakelt de sensor na afloop van de nalooptijd uit.

Bedieningsmodus

Halfautomatisch

De verlichting gaat alleen maar automatisch uit. Het inschakelen gebeurt met de hand, licht moet met de knop worden aangevraagd en blijft voor de op de potentiometer ingestelde nalooptijd ingeschakeld

Volautomatisch

De verlichting schakelt afhankelijk van de lichtsterkte en aanwezigheid automatisch IN en UIT. De verlichting kan altijd met de hand worden in- of uitgeschakeld. Het schakelautomatisme wordt hierbij tijdelijk onderbroken.

Presentatiemodus

Wanneer bij volautomatische modus en actieve last ingang **S** wordt gebruikt, activeert de sensor de presentatiemodus. De last blijft zolang uitgeschakeld als er bewegingen worden geregistreerd. Zodra geen bewegingen meer worden geregistreerd en de nalooptijd is afgelopen, schakelt de sensor weer over op de normale sensormodus. Bovendien kan de modus geactiveerd worden door (5 seconden) op de '4h OFF'-toets op de afstandsbediening te drukken. Tegelijkertijd stopt het blauwe led-lampje met knipperen en gaat continu branden.

Testmodus

De testmodus heeft voorrang op alle andere instellingen en is bedoeld om de werking en het registratiebereik te controleren. De aanwezigheidsmelder schakelt, onafhankelijk van de lichtsterkte, bij beweging in de ruimte de verlichting gedurende een nalooptijd van ca. 5 sec. in (blauw led-lampje knippert bij registratie). Bij normaal bedrijf gelden alle individueel ingestelde waarden. Na 10 minuten wordt automatisch overgeschakeld op normale modus.

Initiële toestand

Legt het gedrag vast na het aanleggen van de voedingsspanning. Lastuitgang AAN of UIT.

Toets/schakelaar-ingang

Deelt de sensor mee hoe het ontvangen signaal **S** geïnterpreteerd moet worden. Door het koppelen van externe toetsen/schakelaars kan de melders als halfautomaat worden gebruikt en kan altijd met de hand worden ingegrepen. GELUID of GELUID/OFF beschrijft het gedrag wanneer op de toets/schakelaar wordt gedrukt. Op positie ON-OFF kan de verlichting altijd manueel worden in- en uitgeschakeld. Op positie GELUID is handmatig uitschakelen niet meer mogelijk. Bij iedere druk op de toets wordt de nalooptijd opnieuw gestart.

IQ-modus

De nalooptijd past zich dynamisch, zelflerend aan het gebruikersgedrag aan. Via een leeralgoritme wordt de optimale tijdscyclus berekend. De kortste tijd bedraagt 5 minuten, de langste tijd 20 minuten.

Functies RC5

- Licht AAN/UIT 4 h
- Reset
- 100 h burn in
- Presentatiemodus

Functies RC8

- Tijdstelling CH1
- Test-/normbedrijf
- Schemerinstelling
- Nachtmodus
- Dagmodus
- Teach-IN
- Automatische/handmatige modus
- Reset
- IQ-modus

Smart Remote

- Bediening via smartphone of tablet
- Vervangt alle afstandsbedieningen
- Passende app laden en via Bluetooth verbinden
- Bidirectionele communicatie wordt ondersteund

Tijdstelling: 5 sec. - 60 min., IQ
Schemerinstelling: Teach, 2-1000 lux
Initiële toestand: Uit - Aan
Bedieningsmodus: half- en volautomatisch

Externe ingang: schakelaar/toets

Zie voor gedetailleerde beschrijvingen in de gebruiksaanwijzingen van de betreffende afstandsbediening.

Led-functie

Blauwe led

Initialiseren: led knippert 1 x per seconde.

Normaal bedrijf: led blijft uit.

Testmodus: led knippert bij vastgestelde beweging.

Afstandsbediening: led knippert 1 x per seconde.

Rode led

Activeren halfautomatisch: led aan gedurende ca. 1 sec.

Te hoge temperatuur: led knippert 1 sec., om de 15 sec.

7. Toebehoren (naar keuze)

- Gebruikersafstandsbediening RC5, EAN 4007841 592806
- Service-afstandsbediening RC8 EAN 4007841 559410
- Smart Remote EAN 4007841 009151

8. Onderhoud en verzorging

Dit product is onderhoudsvrij. De registratielens kan bij vervuiling met een vochtige doek (zonder schoonmaakmiddel) worden gereinigd.

9. Verwijderen

Elektrische apparaten, toebehoren en verpakkingen dienen milieuvriendelijk gerecycled te worden.



Doe elektrische apparaten niet bij het huisvuil!

Alleen voor EU-landen:

Conform de geldende Europese richtlijn voor verbruikte elektrische en elektronische apparatuur en hun implementatie in nationaal recht, dienen niet langer bruikbare elektrische apparaten gescheiden ingezameld en milieuvriendelijk gerecycled te worden.

10. Fabrieksgarantie

Als koper heeft u t.o.v. de verkoper recht op de wettelijk voorgeschreven garantie. Voor zover dit recht op garantie in uw land bestaat, wordt die door onze garantieverklaring noch verkort, noch beperkt. Wij verlenen 5 jaar garantie op de onberispelijke staat en het correcte functioneren van uw sensorproduct uit het STEINEL Professional assortiment. Wij garanderen dat dit product geen materiaal-, productie- of constructiefouten heeft. Wij garanderen de goede werking van alle elektronische componenten en kabels, alsook dat alle toegepaste materialen en hun oppervlakken vrij van gebreken zijn.

Garantie claimen

Als u aanspraak wilt maken op garantie, dan kunt u het betreffende artikel, compleet samen met het originele aankoopbewijs en de klachtoomschrijving, terugsturen naar uw leverancier of direct naar **Van Spijk Agenturen, De Scheper 402, 5688 HP Oirschot**. Wij adviseren u daarom uw aankoopbewijs zorgvuldig te bewaren tot de garantietermijn is verlopen. STEINEL kan niet aansprakelijk worden gesteld voor de transportkosten en het transportrisico van het terugsturen.

(Op onze website www.vanspijk.nl vindt u meer informatie over het claimen van garantierechten)

Als u een garantie-aanvraag heeft of technische vragen betreffende uw product, kunt u contact opnemen met onze helpdesk **+31 499 551490**.

5 JAAR
FABRIEKS
GARANTIE

11. Technische gegevens

Afmetingen Ø × D	43 × 75 mm	
Netspanning	220-240 V / 50/60 Hz	
Sensor	passief-infrarood (IR)	
Vermogen - stand-by	< 0,3 W	
Reikwijdte	4 × 4 m aanwezigheid, radiaal, 6 × 6 m tangentiaal / 2,8 m hoogte	
Registratiehoek	360°	
Vermogen	gloeï-/halogeenlampen	1000 W
	TL-lampen elektr. voorschakelapp.	500 W
	TL-lampen, ongecompenseerd	400 VA
	TL-lampen, seriegecompenseerd	400 VA
	TL-lampen parallel gecompenseerd	400 VA
	halogeenlampen, laag voltage	1000 VA
	led < 2 W	100 W
	2 W < led < 8 W	300 W
	led > 8 W	600 W
	capacitieve belasting	176 µF
Min. belasting	100 mA	
Schemerinstelling	2 – 1000 lux, ∞/daglicht	
Tijdinstelling	5 sec. tot 60 min.	
Montagehoogte	2-5 m	
Bescherming	IP65	
Temperatuurbereik	-25 °C tot 55 °C	

12. Storingen

Storing	Oorzaak	Oplossing
Licht gaat niet aan	<ul style="list-style-type: none"> ■ Geen aansluitspanning ■ Lux-waarde te laag ingesteld ■ Geen bewegingsregistratie 	<ul style="list-style-type: none"> ■ Aansluitspanning controleren ■ Lux-waarde langzaam verhogen tot het licht inschakelt ■ Voor vrij zicht op de sensor zorgen ■ Registratiebereik controleren
Licht gaat niet uit	<ul style="list-style-type: none"> ■ Lux-waarde te hoog ■ Nalooptijd loopt af ■ Storende warmtebronnen bijv.: ventilatoren, open deuren en ramen, huisdieren, gloeilamp/halogeenspot, bewegende objecten 	<ul style="list-style-type: none"> ■ Lux-waarde lager instellen ■ Nalooptijd afwachten of nalooptijd lager zetten ■ Registratiebereik controleren
Sensor schakelt uit ondanks aanwezigheid	<ul style="list-style-type: none"> ■ Nalooptijd te kort ■ Inschakelniveau te laag 	<ul style="list-style-type: none"> ■ Nalooptijd verlengen ■ Scherminstelling veranderen
Sensor schakelt te laat uit	<ul style="list-style-type: none"> ■ Nalooptijd te lang 	<ul style="list-style-type: none"> ■ Nalooptijd verkorten
Sensor schakelt bij frontale looprichting te laat in	<ul style="list-style-type: none"> ■ Reikwijdte bij frontale looprichting is beperkt 	<ul style="list-style-type: none"> ■ Meer sensoren monteren ■ Afstand tussen twee sensoren verkleinen
De sensor schakelt ondanks duisternis niet in bij aanwezigheid	<ul style="list-style-type: none"> ■ Lux-waarde te laag ingesteld ■ Halfautomatisch ingeschakeld 	<ul style="list-style-type: none"> ■ Inschakelniveau verhogen ■ Volautomatisch activeren of licht inschakelen met schakelaar ■ 4 uur UIT actief ■ 4 uur UIT deactiveren
Het rode led-lampje knippert	<ul style="list-style-type: none"> ■ Oververhitting ■ Overbelasting 	<ul style="list-style-type: none"> ■ Afkoeltijd van 1 uur afwachten ■ Belasting verlagen

IT

1. Riguardo a questo documento

Si prega di leggerlo attentamente e di conservarlo!

- Tutelato dai diritti d'autore. La ristampa, anche solo di estratti, è consentita solo previa nostra approvazione.
- Con riserva di modifiche legate al progresso della tecnica.

Spiegazione dei simboli



Avvertimento contro pericoli



Rimando a passaggi nel documento.

2. Avvertenze generali relative alla sicurezza



Prima di effettuare qualsiasi lavoro sull'apparecchio, togliere sempre la corrente!

- Durante il montaggio non deve esserci presenza di tensione nel cavo di allacciamento alla rete. Prima del lavoro, occorre pertanto togliere la tensione e accertarne l'assenza mediante uno strumento di misurazione della tensione.
- L'installazione del sensore è un lavoro che richiede un intervento sulla tensione di rete. Deve pertanto essere eseguita a regola d'arte in conformità alle norme d'installazione e alle condizioni di allacciamento nazionali.
- Utilizzare esclusivamente pezzi di ricambio originali.

- Le riparazioni devono essere effettuate esclusivamente da officine specializzate.

- **Avvertenza:** il cavo **S** del tasto esterno non è destinato a servire utenze come collegamento di filo di neutro.

3. IR Quattro MICRO COM1

Utilizzo adeguato allo scopo

- Rivelatore di presenza adatto solo per il montaggio a soffitto in ambienti interni.
- Profondità d'incasso min. 120 mm.

Lunghezza del conduttore tra sensore e interruttore < 50 m.

Tutte le impostazioni delle funzioni vengono effettuate tramite i telecomandi optional RC8, RC5 o lo Smart Remote. (→ "7. Accessori")

Volume di fornitura (Fig. 3.1)

Dimensioni dell'apparecchio

(Fig. 3.2)

Panoramica degli apparecchi

(Fig. 3.3)

- A** Modulo sensore
- B** Microlente
- C** Scarico della trazione

4. Allacciamento elettrico

- Staccare l'alimentazione di corrente (Fig. 4.1)

Scritte sui morsetti:

L = L
L' = 1
N = 1
S = 2
P = 3

L'area di fissaggio del morsetto di allacciamento alla rete è predisposta per al massimo 2 x 2,5 mm².

Il cavo di alimentazione alla rete ha più fili (max. Ø dei cavi 10 mm):

L = fase (di norma nero o marrone)

N = filo neutro (nella maggior parte dei casi blu)

PE = conduttore di terra (nella maggior parte dei casi verde/giallo)

P = per il collegamento di più rilevatori di movimento

L' = fase allacciata (in genere nero, marrone o grigio)

S = interruttore/tasto

Importante:

Uno scambio dei collegamenti provoca un successivo corto circuito nell'apparecchio o nella scatola dei fusibili. In questo caso è necessario identificare i singoli cavi e rimontarli. Nel cavo di alimentazione si può installare un interruttore adeguato per accendere e spegnere.

Allacciamento del cavo di collegamento alla rete (Fig. 4.1)

Avvertenza sul collegamento in parallelo:

In caso di utilizzo di più interruttori a sensore, essi devono essere allacciati alla stessa fase! Si possono collegare in parallelo fino a 10 sensori al massimo. La distanza tra i singoli sensori non deve superare i 25 m.

Master/Master COM1 (Fig. 4.1)

In un collegamento in parallelo si possono utilizzare anche più di un Master. Ogni Master comanda il suo gruppo di luci in base alla propria misurazione della luminosità. I tempi di ritardo e le soglie di luminosità di comando vengono impostati individualmente in ogni Master. La potenza viene distribuita sui singoli Master.

La presenza continua a essere rilevata assieme da tutti i rilevatori.

L'uscita della presenza può essere captata da qualsiasi Master.

Master/Slave (Fig. 4.1)

La modalità con Master-/Slave permette di comprendere nel rilevamento ambienti più grandi (carico allacciato = Master, nessun carico = Slave). La valutazione del grado di luminosità nell'ambiente avviene esclusivamente sul Master. Gli Slaves segnalano al Master il rilevamento del movimento. L'accensione dell'illuminazione avviene esclusivamente attraverso il Master.

5. Montaggio

- Controllare tutti i componenti per verificare se presentano danneggiamenti.
- In caso di danni non mettere in funzione il prodotto.
- Scegliere un luogo di montaggio adeguato tenendo conto del raggio d'azione e del rilevamento del movimento. (Fig. 5.1/5.2)

Fasi di montaggio

- Staccare l'alimentazione di corrente. (Fig. 4.1)
- Effettuare nel soffitto un foro d'ingresso di Ø max. 35 mm. (Fig. 5.3)
- Effettuare gli allacciamenti di rete. (Fig. 3.4)
- Effettuare lo scarico della trazione. (Fig. 3.5)
- Inserire il modulo sensore (Fig. 5.4)
- Attivare l'alimentazione di corrente (Fig. 5.4)
- Effettuare le dovute impostazioni. (→ "6. Funzionamento/Impostazioni")
-

6. Funzioni e impostazioni

Impostazione da parte del costruttore

Quando si mette in funzione il rilevatore di presenza per la prima volta nonché in caso di resettaggio tramite il telecomando, vengono attivate le impostazioni di fabbrica. Sono previste le seguenti impostazioni di fabbrica:

Regolazione crepuscolare	Livello SOLE, funzionamento con luce diurna
Regolazione del periodo di accensione	Modalità IQ
Funzionamento automatico / semi-automatico	Funzionamento completamente automatico
Funzionamento di prova	OFF
Carico: ON/OFF nell'Init	ON
Tasto/interruttore TON/TONOFF	Tasto TONOFF

Regolazione crepuscolare

La soglia d'intervento desiderata può essere regolata in continuo tra ca. 10-1.000 Lux. Tramite la funzione Teach si possono impostare fino a 2 Lux.

Funzionamento con luce diurna

Quando viene rilevato un movimento, il sensore attiva il carico indipendentemente dalla luminosità dell'ambiente.

Teach-IN

In presenza della luminosità a cui si desidera che il sensore in futuro si spenga in caso di movimento, si deve selezionare la funzione Teach-IN. Dopo 10 secondi il valore della luminosità dell'ambiente circostante in tal modo misurato viene memorizzato. Contemporaneamente viene disattivato il carico.

Regolazione del periodo di accensione

Il tempo di accensione desiderato può essere impostato, a seconda del telecomando, tra min. 5 secondi e max. 60 minuti. In caso di superamento della soglia d'intervento il sensore, alla scadenza del tempo di attesa, provoca lo spegnimento.

Modalità operativa

Funzionamento semiautomatico

L'illuminazione si spegne automaticamente. L'accensione avviene manualmente, la luce deve essere richiesta con il pulsante e rimane accesa per il tempo di attesa impostato.

Funzionamento completamente automatico

L'illuminazione si accende e si spegne automaticamente in funzione della luminosità e della presenza o meno di persone. L'illuminazione può tuttavia sempre essere comandata anche manualmente. In tal caso l'automatismo di commutazione viene provvisoriamente interrotto.

Modalità di presentazione

Se in caso di funzionamento completamente automatico e di carico attivo si utilizza l'ingresso **S**, il sensore attiva la modalità di presentazione. Il carico rimane spento fintantoché viene rilevato del movimento. Non appena non viene più rilevato nessun movimento e il tempo di accensione è scaduto, il sensore ritorna alla normale modalità sensore. È possibile attivare questa modalità anche tramite la pressione del tasto "4 h OFF" (per 5 secondi) che si trova sul telecomando. Contemporaneamente il LED blu passa dal lampeggio all'accensione costante.

Funzionamento di prova

La modalità di prova ha la precedenza rispetto a tutte le altre regolazioni che si effettuano sull'interruttore a sensore e serve alla verifica della funzionalità nonché del campo di rilevamento. In caso di movimenti nell'ambiente in cui è installato, il rilevatore di presenza attiva l'accensione dell'illuminazione per un tempo di accensione di ca. 5 secondi indipendentemente dalla luminosità (al momento del rilevamento il LED blu lampeggia). Nella modalità di funzionamento normale valgono tutti i valori impostati individualmente. Dopo 10 minuti si passa automaticamente alla modalità normale.

Condizioni iniziali

Definisce il comportamento dopo l'allacciamento della tensione di alimentazione. Uscita carico ON o OFF.

Ingresso tasto/interruttore

Indica al sensore come deve essere valutato il segnale in arrivo **S**. Con l'assegnazione di pulsanti/interruttori esterni si può utilizzare il rilevatore come dispositivo semiautomatico ma lo si può tuttavia anche sovracomandare manualmente in ogni momento. TON ovvero TON/OFF descrive il comportamento all'azionamento del tasto/dell'interruttore. Sulla posizione ON-OFF è possibile spegnere ed accendere manualmente l'illuminazione in ogni momento. In posizione TON non è più possibile uno spegnimento manuale. Ad ogni pressione del tasto il tempo di accensione viene riavviato da zero.

Modalità IQ

Il tempo di attesa si adegua dinamicamente e con autoapprendimento al comportamento dell'utente. Tramite un algoritmo di apprendimento viene calcolato il ciclo temporale ottimale. Il periodo più breve è di 5 minuti, quello più lungo è di 20 min.

Funzioni RC5

- Luce ON/OFF 4 h
- Reset
- 100 h burn in
- Modalità di presentazione

Funzioni RC8

- Ritardo dello spegnimento CH1
- Modalità test/normale
- Regolazione crepuscolare
- Funzionamento nel buio notturno
- Modalità a luce diurna
- Teach-IN
- Modalità automatica/manuale

- Reset
- Modalità IQ

Smart Remote

- Comando tramite smartphone o tablet
- Sostituisce tutti i telecomandi
- Caricate la app adeguata e collegate tramite Bluetooth
- La comunicazione bidirezionale viene supportata

Regolazione del periodo di accensione: 5 s - 60 min, IQ

Regolazione di luce crepuscolare: Teach, 2-1000 Lux

Condizioni iniziali: off - on

Modalità di funzionamento: semiautomatica e completamente automatica
Ingresso esterno: interruttore / tasto

Descrizioni dettagliate sono contenute nelle istruzioni per l'uso del relativo telecomando.

Funzione LED

LED blu

Inizializzazione: il LED lampeggia con 1 x al secondo.

Funzionamento normale: il LED rimane spento.

Modalità test: il LED si accende in caso di rilevamento di movimento.

Telecomando: il LED lampeggia 1 volta al secondo

LED rosso

Attivazione funzionamento semiautomatico: LED on per ca. 1 s

Sovratemperatura: il LED lampeggia per 1 s, ogni 15 s

7. Accessori (opzionale)

- Telecomando utente RC5
EAN 4007841 592806
- Telecomando di servizio RC8
EAN 4007841 559410
- Smart Remote
EAN 4007841 009151

8. Cura/Manutenzione

Il prodotto non necessita di manutenzione.

In caso la lente di rilevamento fosse imbrattata, pulirla con un panno umido (senza utilizzare detergenti).

9. Smaltimento

Apparecchi elettrici, accessori e materiali d'imballaggio devono essere consegnati a un centro di riciclaggio riconosciuto.



Non gettate gli apparecchi elettrici assieme ai rifiuti domestici!

Solo per paesi UE:

conformemente alla Direttiva Europea vigente in materia di rifiuti di apparecchi elettrici ed elettronici e alla sua attuazione nel diritto nazionale, gli apparecchi elettrici ed elettronici non più idonei all'uso devono essere separati dagli altri rifiuti e consegnati a un centro di riciclaggio riconosciuto.

10. Garanzia del produttore

Quale acquirente Lei può rivendicare nei confronti del venditore i diritti previsti dalla legge. Nella misura in cui tali diritti esistono nel Suo paese, la nostra dichiarazione di garanzia né li riduce né li limita. Noi Le concediamo 5 anni di garanzia dell'impeccabile costituzione e del regolare funzionamento del Suo prodotto a sensori STEINEL Professional. Noi garantiamo che questo prodotto è privo di difetti di produzione e costruzione. Garantiamo la funzionalità di tutti i componenti elettronici e di tutti i cavi nonché l'assenza di vizi di tutti i materiali impiegati e delle loro superfici.

Rivendicazione

Se ha intenzione di esporre reclamo in merito al prodotto da Lei acquistato, La si prega di trasmettere tale reclamo completo e affrancato assieme allo scontrino d'acquisto o alla fattura indicante la data dell'acquisto e la denominazione del prodotto al Suo rivenditore o direttamente a noi: **STEINEL Italia S.r.l., Largo Donegani 2, I-20121 Milano**. Le consigliamo pertanto di conservare scrupolosamente lo scontrino d'acquisto o la fattura fino alla scadenza del periodo di garanzia. La STEINEL declina ogni responsabilità per costi e rischi legati al trasporto nell'ambito della restituzione del prodotto.

(Per informazioni in merito alla rivendicazione di un diritto di garanzia si prega di consultare il nostro sito web www.steinel.it)

Se dovesse esporre un caso di garanzia o una domanda sul Suo prodotto, ci può contattare al numero **+39/02/96457231** dal lunedì al venerdì dalle 9:00 alle 18:00.

5 ANNI
DI GARANZIA
DEL PRODUTTORE

11. Dati tecnici

Dimensioni Ø x T	43 x 75 mm
Tensione di rete	220-240 V / 50/60 Hz
Sensori	Infrarossi passivi (IR)
Potenza - Stand by	< 0,3 W
Raggio d'azione	4 x 4 m presenza, radiale, 6 x 6 m tangenziale / 2,8 m di altezza
Angolo di rilevamento	360°
Potenza	Carico lampadine incandescenti / lampade alogene 1000 W Lampade fluorescenti ballast elettronici 500 W Lampade fluorescenti non compensato 400 VA Lampade fluorescenti compensato in serie 400 VA Lampade fluorescenti compensato in parallelo 400 VA Lampade alogene a basso voltaggio 1000 VA LED < 2 W 100 W 2 W < LED < 8 W 300 W LED > 8 W 600 W Carico capacitivo 176 µF
Carico minimo	100 mA
Regolazione crepuscolare	2-1000 Lux, ∞/luce diurna
Regolazione del periodo di accensione	5 s - 60 min
Altezza di montaggio	2-5 m
Grado di protezione	IP65
Intervallo di temperatura	-25 °C - + 55 °C

12. Disturbi di funzionamento

Guasto	Causa	Rimedio
La luce non si accende	<ul style="list-style-type: none"> ■ Mancanza di tensione di allacciamento ■ Valore Lux impostato troppo basso ■ Non viene rilevato nessun movimento 	<ul style="list-style-type: none"> ■ Controllare la tensione di allacciamento ■ Aumentare lentamente il valore Lux finché la luce non si accende ■ Fare in modo da liberare la visuale sul sensore ■ Verificare il campo di rilevamento
La luce non si spegne	<ul style="list-style-type: none"> ■ Valore Lux troppo elevato ■ Il tempo di ritardo dello spegnimento sta scadendo ■ Fonti di calore che interferiscono, per es. termoventilatore, porte o finestre aperte, animali domestici, lampadina/faro alogeno, oggetti in movimento 	<ul style="list-style-type: none"> ■ Abbassare il valore Lux ■ Attendere la scadenza del tempo di accensione o all'occorrenza ridurlo ■ Verificare il campo di rilevamento
Il sensore provoca lo spegnimento delle luci nonostante la presenza di persone	<ul style="list-style-type: none"> ■ Il tempo di accensione è troppo breve ■ La soglia luminosa è troppo bassa 	<ul style="list-style-type: none"> ■ Aumentare il tempo di accensione ■ Modificare la regolazione crepuscolare
Il sensore spegne le luci troppo tardi	<ul style="list-style-type: none"> ■ Il tempo di accensione è eccessivamente lungo 	<ul style="list-style-type: none"> ■ Ridurre il tempo di accensione
In caso di senso di marcia frontale il sensore accende le luci troppo tardi	<ul style="list-style-type: none"> ■ Il raggio d'azione per il senso di marcia frontale è ridotto 	<ul style="list-style-type: none"> ■ Montare ulteriori sensori ■ Ridurre la distanza tra due sensori
Il sensore non accende le luci in presenza di persone nonostante sia buio	<ul style="list-style-type: none"> ■ Valore Lux scelto troppo basso ■ Funzionamento semiautomatico attivo ■ Modalità 4 ore OFF attiva 	<ul style="list-style-type: none"> ■ Aumentare la soglia di luminosità ■ Attivare il funzionamento completamente automatico o accendere la luce tramite tasto ■ Disattivare 4 ore OFF
Il LED rosso lampeggia	<ul style="list-style-type: none"> ■ Surriscaldamento ■ Sovraccarico 	<ul style="list-style-type: none"> ■ Attendere un tempo di raffreddamento di 1 ora ■ Ridurre il carico

ES

1. Acerca de este documento

¡Leer detenidamente y conservar para futuras consultas!

- Protección por derechos de autor. Queda terminantemente prohibida la reimpresión, ya sea total o parcial, salvo con autorización expresa.
- Sujeto a modificaciones en función del progreso técnico.

Explicación de los símbolos



¡Advertencia de peligros!



Referencia a partes de texto en el documento.

2. Instrucciones generales de seguridad



¡Antes de comenzar cualquier trabajo en el aparato, interrúmpase la alimentación de tensión!

- Para el montaje, el cable eléctrico a conectar deberá estar sin tensión. Por eso, desconecte primero la corriente y compruebe la ausencia de tensión con un comprobador de tensión.
- La instalación del sensor es un trabajo en la red eléctrica. Debe realizarse por tanto profesionalmente, de acuerdo con las normativas de instalación y los requisitos de acometida específicos de cada país.
- Utilice solo piezas de repuesto originales.

- Las reparaciones solo pueden realizarse en talleres especializados.

- **Nota:** El cable **S** del pulsador externo no está previsto para servir de conexión de neutro para consumidores.

3. IR Quattro MICRO COM1

Uso previsto

- Detector de presencia solo apto para montaje en el techo de interior.
- Profundidad de empotrado mín. 120 mm.

Longitud de cable entre sensor y pulsador < 50 m

Todos los ajustes de funciones se realizan a través de los mandos a distancia opcionales RC5, RC8 así como vía Smart Remote. (→ "7. Accesorios")

Volumen de suministro (fig. 3.1)
Dimensiones del producto (fig. 3.2)
Vista general del equipo (fig. 3.3)

- A** Módulo de sensor
- B** Micro lente
- C** Descarga de tracción

4. Conexión eléctrica

- Desconectar la alimentación eléctrica (fig. 4.1)

Etiquetado del borne:

L = L
L' = 1
N = N
S = 2
P = 3

El área de sujeción del borne de conexión de la red está diseñado para un máximo de 2 x 2,5 mm².

La línea de alimentación de red consta de un cable multifilar (Ø máx. de los hilos 10 mm):

L = fase (generalmente negro o marrón)

N = neutro (generalmente azul)

PE = toma de tierra (generalmente verde/amarillo)

P = para conectar varios detectores de movimiento

L' = fase de conmutación (generalmente negro, marrón o gris)

S = pulsador/selector

Importante:

La inversión de las conexiones podrá provocar más tarde un cortocircuito en el aparato o en su caja de fusibles. En tal caso, habrá que identificar cada uno de los conductores y montarlos de nuevo. En el cable de alimentación de red, se puede montar un interruptor apropiado para conectar y desconectar la tensión.

Conexión del cable de alimentación (fig. 4.1)

Observación acerca de la conexión en paralelo:

¡En caso de utilizarse varios detectores, éstos se conectarán a la misma fase! Pueden conectarse en paralelo hasta un máximo de 10 sensores. La distancia máxima entre cada uno de los sensores será 25 m.

Maestro/maestro COM1 (fig. 4.1)

En una conexión en paralelo, también pueden emplearse varios dispositivos maestros. Cada maestro conecta su grupo iluminador conforme a su propia medición de luminosidad. Tiempos de diferimiento y niveles de luminosidad umbral se ajustan para cada maestro por separado. La carga de conmutación se reparte entre los dispositivos maestros particulares.

La presencia sigue siendo detectada por todos los detectores juntos.

La salida de presencia puede ser interceptada en un maestro cualquiera.

Maestro/auxiliar (fig. 4.1.)

La operación maestro/auxiliar permite abarcar interiores más grandes (carga aplicada = maestro, sin carga = auxiliar). La evaluación de la luminosidad en el interior se realiza exclusivamente en el maestro. Los auxiliares transmiten la detección de movimiento al maestro. La conexión de la luz se realiza exclusivamente a través del maestro.

5. Montaje

- Comprobar que todos los componentes se encuentren en perfecto estado.
- No se pongan en servicio en caso de estar deteriorados.
- Elegir un lugar de montaje adecuado teniendo en cuenta el alcance y la detección de movimientos. (fig. 5.1/5.2)

El montaje por pasos

- Desconectar la alimentación eléctrica. (fig. 4.1)

- Hacer una abertura de instalación con un Ø máx. de 35 mm en el techo. (fig. 5.3)
- Establecer las conexiones eléctricas. (fig. 3.4)
- Ejercer la descarga de tracción. (fig. 3.5)
- Integrar el módulo de sensor. (fig. 5.4)
- Conectar la alimentación eléctrica. (fig. 5.4)
- Llevar a cabo los ajustes. (→ "6. Función / configuración")

6. Función y configuración

Configuración de fábrica

En la primera puesta en servicio del detector de presencia, así como en el reset con el mando a distancia se activa la configuración de fábrica. Los siguientes ajustes están programados:

Regulación crepuscular	Nivel SOL, funcionamiento diurno
Temporización Modo automático/semiautomático	MODO CI Modo completamente automático
Funcionamiento de prueba	OFF
Últ. ON/OFF al inicio	ON
Pulsador/selector SONIDO/SONIDOOFF	Pulsadores SONIDOOFF

Regulación crepuscular

El punto de activación deseado puede regularse entre los 10 a 1000 lux aprox. A través de la función aprendizaje pueden regularse hasta 2 lux.

Funcionamiento diurno

El sensor conecta el dispositivo con independencia de la luminosidad ambiental una vez detectado un movimiento.

Teach-IN

Con las condiciones de alumbrado deseadas en las que el sensor en futuro deba conectarse en caso de movimiento, se selecciona la función aprendizaje. Después de 10 segundos se memoriza el valor de luminosidad ambiental registrado. Al mismo tiempo, se desconecta el dispositivo.

Temporización

La desconexión diferida deseada puede ajustarse, en función del respectivo mando a distancia, entre un mín. de 5 s y un máx. de 60 min. Al superarse el umbral de respuesta, el sensor apaga una vez transcurrido el tiempo de desconexión diferida.

Modalidad

Modo semiautomático

La luz ya solo se apaga automáticamente. El encendido se ejecuta a mano, la luz ha de activarse con el pulsador y permanece encendida por el tiempo de desconexión diferida ajustado.

Modo completamente automático

La luz se enciende y se apaga automáticamente en función de la luminosidad y presencia. La luz puede conmutarse a mano en cualquier momento. Para ello, se interrumpe provisionalmente la conmutación automática.

Modalidad presentación

Utilizándose con el modo plenamente automático y dispositivo activo la entrada **S**, es sensor activa la modalidad presentación. El dispositivo seguirá apagado hasta que se detecte un movimiento. En cuanto ya no se detecte movimiento y el lapso de desconexión diferida haya transcurrido, el sensor vuelve a cambiar al funcionamiento de sensor normal. Adicionalmente, la modalidad puede activarse presionando (5 segundos) el pulsador "4h OFF" del mando a distancia. Al mismo tiempo el LED azul cambia de una función parpadeante a constante.

Funcionamiento de prueba

El funcionamiento de prueba tiene prioridad sobre cualquier otro ajuste del conmutador de sensor y sirve para comprobar la funcionalidad así como el campo de detección. El detector de presencia conecta la luz con independencia de la luminosidad en caso de movimiento en el interior por un intervalo de desconexión diferida de unos 5 s (LED azul centellea mientras registra). En funcionamiento normal, se aplican los parámetros individuales configurados. Una vez transcurridos 10 minutos, vuelve a empezar la operación normal.

Estado inicial

Define el comportamiento una vez aplicada la tensión de alimentación. Salida de dispositivo ON u OFF.

Entrada pulsador/selector

Asigna al sensor como se ha de interpretar la señal **S** entrante. Asignando pulsadores/selectores externos, el detector puede emplearse en modo semiautomático y sobre-

excitarse en cualquier momento manualmente.

SONIDO o bien **SONIDO/OFF** describe el comportamiento al accionar el pulsador/selector. En posición ON-OFF, la luz puede encender y apagarse en cualquier momento manualmente. En posición **SONIDO**, el apagado manual ya no es posible. Con cada pulsación se vuelve a iniciar la desconexión diferida.

Modo CI

La desconexión diferida se adapta de forma dinámica y autoanalizadora al comportamiento del usuario. Mediante un algoritmo de aprendizaje se averigua el ciclo de tiempo óptimo. El tiempo mínimo son 5 min., el máximo, 20 min.

Funciones RC5

- Luz ENCENDIDA/APAGADA 4 h
- Reposición (Reset)
- 100 h rodaje
- Modalidad presentación

Funciones RC8

- Temporización CH1
- Funcionamiento de prueba / normal
- Regulación crepuscular
- Funcionamiento nocturno
- Funcionamiento a la luz del día
- Teach-IN
- Operación automática / manual
- Reposición (Reset)
- Modo CI

Smart Remote

- Control por smartphone o tablet
- Sustituye cualquier mando a distancia
- Cargar la aplicación adecuada y conectar vía Bluetooth
- Asiste la comunicación bidireccional

Temporización: 5 s - 60 min, CI

Regulación crepuscular: aprendizaje, 2 - 1000 lux

Estado inicial: ON - OFF

Modo operativo: semiautomático y completamente automático

Entrada externa: Pulsador/selector

Descripciones detalladas en las instrucciones de uso del respectivo mando a distancia

Funciones LED

LED azul

Inicialización: LED parpadea 1 vez por segundo.

Operación normal: LED permanece apagado.

Funcionamiento de prueba: LED se enciende al detectarse movimiento.

Mando a distancia: LED parpadea 1 vez por segundo.

Led rojo

Activación modo semiautomático: LED encendido aprox. durante 1 s

Sobretensión: LED parpadea 1 s, cada 15 s

7. Accesorios (opciones)

- Mando a distancia de usuario RC5 EAN 4007841 592806
- Mando a distancia de servicio RC8 EAN 4007841 559410
- Smart Remote EAN 4007841 009151

8. Mantenimiento/cuidado

El producto está exento de mantenimiento.

En caso de ensuciarse, el lente detector podrá limpiarse con un paño húmedo (sin limpiador).

9. Eliminación

Aparatos eléctricos, accesorios y embalajes han de someterse a un reciclamiento respetuoso con el medio ambiente.



¡No eche los aparatos eléctricos a la basura doméstica!

Solo para países de la UE:

Según la Directiva europea vigente sobre residuos de aparatos eléctricos y electrónicos y su transposición al derecho nacional, aparatos eléctricos fuera de uso han de ser recogidos por separado y sometidos a un reciclamiento respetuoso con el medio ambiente.

10. Garantía de fabricante

A usted, el comprador, le asisten ciertos derechos legales frente al vendedor. En la medida en que estos derechos existan en su país, ellos no se verán acortados ni limitados por nuestro Certificado de garantía. Le ofrecemos 5 años de garantía sobre el estado y el funcionamiento impecables de su producto STEINEL Professional con técnica de sensores. Garantizamos que este producto carece de defectos derivados del material, la fabricación o construc-

ción. Garantizamos la plena funcionalidad de todos los cables y piezas electrónicas, así como la ausencia de defectos en cualquier material empleado o en su superficie.

Reclamación

Si usted desea reclamar su producto, envíelo, por favor, todo completo y a porte pagado junto con el tiquet de compra original que deberá indicar la fecha de compra y la denominación del producto a su vendedor o directamente a nuestra dirección, **SAET-94 S.L. - C/Trepadella, nº 10, Pol. Ind. Castellbisbal Sud, E-08755 Castellbisbal (Barcelona)**. Recomendamos, por eso, guardar bien el tiquet de compra hasta que haya expirado el período de garantía. STEINEL no responderá por gastos o riesgos de transporte con motivo del envío.

Información para hacer constar un caso de garantía la obtendrá a través de nuestra página web

www.steinell-professional.de/garantie

Para cualquier caso de garantía o duda referente a su producto, nos puede llamar al número del Servicio Técnico **+34 93 772 28 49**.

5 AÑOS
DE GARANTÍA
DE FABRICANTE

11. Datos técnicos

Dimensiones (Ø x prof.)	43 x 75 mm
Tensión de alimentación	220 – 240 V / 50/60 Hz
Sensores	infrarrojo pasivo (IR)
Potencia - Stand-by	< 0,3 W
Alcance	presencia 4 x 4 m, radial, 6 x 6 m tangencial / altura 2,8 m
Ángulo de detección	360°
Potencia	carga de bombilla incandescente/halógena 1000 W balastos electrónico lámparas fluorescentes 500 W lámparas fluorescentes no compensadas 400 VA lámparas fluorescentes compensadas en serie 400 VA lámparas fluorescentes compensadas en paralelo 400 VA lámparas halógenas bajo voltaje 1000 VA LED < 2 W 100 W 2 W < LED < 8 W 300 W LED > 8 W 600 W carga capacitiva 176 µF
Carga mínima	100 mA
Regulación crepuscular	2 - 1000 lux, ∞ / luz del día
Temporización	5 s hasta 60 min
Altura de montaje	2-5 m
Índice de protección	IP65
Campo de temperatura	-25 °C hasta + 55 °C

12. Fallos de funcionamiento

Fallo	Causa	Remedio
La luz no se enciende	<ul style="list-style-type: none"> ■ no hay tensión de alimentación ■ valor lux demasiado bajo ■ no se detecta movimiento 	<ul style="list-style-type: none"> ■ comprobar la tensión de alimentación ■ aumentar el valor lux paulatinamente hasta que se encienda la luz ■ despejar campo de detección delante del sensor ■ comprobar el campo de detección
La luz no se apaga	<ul style="list-style-type: none"> ■ valor lux demasiado alto ■ tiempo de desconexión diferida transcurre ■ fuentes de calor interferentes, p. ej.: ventilador calentador, puertas y ventanas abiertas, animales domésticos, bombilla/ foco halógeno, objetos en movimiento 	<ul style="list-style-type: none"> ■ bajar valor lux ■ esperar el tiempo de desconexión diferida, en caso necesario, reducir intervalo de desconexión diferida ■ comprobar el campo de detección
El sensor se desconecta incluso en casos de presencia	<ul style="list-style-type: none"> ■ tiempo de desconexión diferida demasiado corto ■ umbral de luz demasiado bajo 	<ul style="list-style-type: none"> ■ aumentar el tiempo de desconexión diferida ■ modificar la regulación crepuscular
Sensor se desconecta demasiado tarde	<ul style="list-style-type: none"> ■ tiempo de desconexión diferida demasiado largo 	<ul style="list-style-type: none"> ■ reducir el tiempo de desconexión diferida
El sensor se conecta demasiado tarde en caso de movimientos frontales	<ul style="list-style-type: none"> ■ alcance de detección para sentido de movimiento frontal reducido 	<ul style="list-style-type: none"> ■ montar más sensores ■ reducir la distancia entre dos sensores
El sensor no se conecta en casos de presencia a pesar de estar oscuro	<ul style="list-style-type: none"> ■ valor lux demasiado bajo ■ modo semiautomático activado ■ 4 horas OFF activado 	<ul style="list-style-type: none"> ■ aumentar el umbral de luminosidad ■ activar modo completamente automático o encender la luz vía pulsador ■ desactivar 4 horas OFF
LED rojo parpadea	<ul style="list-style-type: none"> ■ sobrecalentamiento ■ sobrecarga 	<ul style="list-style-type: none"> ■ esperar tiempo de enfriamiento de 1 h ■ reducir la carga

PT

1. Sobre este documento

Por favor, lea-o com atenção e guarde-o num local seguro!

- Protegido pela lei sobre direitos de autor. Qualquer reimpressão, mesmo que apenas parcial, só é permitida com o nosso consentimento.
- Reservado o direito a alterações que visem o progresso técnico.

Explicação de símbolos



Aviso de perigos!



Remete para referências do texto no documento.

2. Instruções de segurança gerais



Antes de executar qualquer trabalho no aparelho, desligue-o da corrente de alimentação!

- Durante a montagem, o cabo elétrico a ligar deve estar isento de tensão. Para tal, desligue primeiro a corrente e verifique se não há tensão, usando um busca-polos.
- A instalação do detetor consiste essencialmente em lidar com tensão de rede. Por esse motivo, terá de ser realizada de forma profissional segundo as respetivas prescrições de instalação e condições de ligação habituais nos diversos países.
- Utilize somente peças de reposição originais.

- Reparações só podem ser efetuadas por pessoal especializado.
- **Nota:** o cabo **S** do condutor de ligação ao botão de pressão não pode ser usado como neutro para alimentação de outros equipamentos.

3. IR Quattro MICRO COM1

Utilização prevista

- Detetor de presença apenas para montar no teto em recintos fechados.
- Profundidade de instalação mín. 120 mm.

Comprimento do cabo entre o detetor e o botão < 50 m.

Todas as regulações das funções são realizadas através do comando original RC8, RC5 ou do Smart Remote. (→ "7. Acessórios")

Itens fornecidos (fig. 3.1)
Dimensões do produto (fig. 3.2)
Vista geral do aparelho (fig. 3.3)

- A** Módulo detetor
- B** Microlente
- C** Cerra cabos

4. Ligação elétrica

- Desligue a fonte de alimentação elétrica (fig. 4.1)

Legendagem dos bornes:

L = L
L' = 1
N = N
S = 2
P = 3

A área de aperto do terminal de ligação à rede está preparada para receber, no máx., 2 x 2,5 mm².

O cabo de alimentação elétrica é composto por vários condutores (Ø máx. dos condutores 10 mm):

L = fase (geralmente preto ou castanho)

N = neutro (geralmente azul)

PE = condutor terra (geralmente verde/amarelo)

P = para ligar vários detetores de movimento

L' = fase ligada (geralmente preto, castanho ou cinzento)

S = Botão/interruptor

Importante:

Se as ligações forem trocadas, poderá ocorrer mais tarde um curto-circuito no aparelho ou na caixa de fusíveis. Nesse caso, os diversos condutores terão de ser identificados e ligados de novo. No cabo de rede, pode estar montado um interruptor de rede do tipo "liga - desliga".

Ligação ao cabo proveniente da rede (fig. 4.1)

Nota sobre a ligação em paralelo:

Ao serem utilizados vários detetores, estes devem ser todos ligados à mesma fase! Podem ser ligados, no máximo, 10 detetores em paralelo. A distância entre os detetores não deve ser superior a 25 m.

Master/Master COM1 (fig. 4.1)

Dentro de uma ligação em paralelo, também se podem utilizar vários Master. Cada Master passa a controlar o seu grupo de iluminação em dependência da sua própria medição de luminosidade. Atrasos e valores

de luminosidade para comutação são definidos individualmente em cada Master. A carga de comutação é distribuída pelos diversos Master.

A presença continua a ser detetada por todos os detetores em conjunto.

A saída de presença pode ser tirada de qualquer um dos Master.

Master/Slave (fig. 4.1)

O modo de funcionamento Master/Slave permite aumentar a área de deteção em espaços de grandes dimensões (carga ligada = Master, sem carga = Slave). A avaliação da luminosidade no recinto é realizada exclusivamente no Master. Os Slaves comunicam a deteção do movimento ao Master. A comutação da iluminação é realizada exclusivamente através do Master.

5. Montagem

- Verifique todos os componentes para detetar eventuais danos.
- Se detetar qualquer dano, não coloque o produto em funcionamento.
- Escolha um local de montagem adequado, tendo em conta o alcance e a deteção de movimentos. (fig. 5.1/5.2)

Passos para a instalação

- Desligue a fonte de alimentação elétrica. (fig. 4.1)
- Faça uma abertura de instalação com um Ø máx. de 35 mm no teto. (fig. 5.3)
- Proceda às ligações à rede. (fig. 3.4)
- Efetuar descarga de tração. (fig. 3.5)

- Insira o módulo detetor. (fig. 5.4)
- Ligue a fonte de alimentação elétrica. (fig. 5.4)
- Proceda aos ajustes. (→ "6. Funcionamento/Ajustes")

6. Funcionamento e ajustes

Configurações de fábrica

Ao colocar o detetor de presença pela primeira vez em funcionamento, bem como ao fazer o reset com o comando, as configurações de fábrica são ativadas. Estão previstas as seguintes configurações de fábrica:

Regulação crepuscular	Nível SOL, regime diurno
Ajuste do tempo	Modo IQ
Automático/Semiautomático	Totalmente automático
Modo teste	Desligar
Carga ON/OFF no Init ON	
Botão/interruptor	Tecla
TON/TONOFF	TONOFF
(SOM/SOM OFF)	(SOM OFF)

Regulação crepuscular

O nível de resposta desejado pode ser ajustado de aprox. 10 a 1000 lux. Com a função Teach, poderá ajustar um valor de até 2 lux.

Regime diurno

O detetor comuta a carga independentemente da luz de ambiente, logo que seja detetado um movimento.

Teach-IN

No momento em que se verificam as condições de luminosidade desejadas para a ativação futura do detetor, deverá selecionar a função Teach-IN.

Após 10 segundos, o valor medido da luminosidade ambiente fica memorizado. Ao mesmo tempo, a carga é desligada.

Ajuste do tempo

Dependendo do controlo remoto utilizado, o tempo de luz ligada pretendido pode ser ajustado entre 5 s até ao valor máx. de 60 minutos. Se o nível de luminosidade for ultrapassado, o detetor desliga-se depois de ter decorrido o tempo de luz ligada.

Modo de funcionamento

Semiautomático

A iluminação apaga-se automaticamente. O ligar das luzes é manual, e é necessário acionar o botão.

A iluminação fica acesa durante o tempo de luz ligada definido.

Totalmente automático

A iluminação acende-se e apaga-se automaticamente em função da luminosidade e da presença detetada. A iluminação pode ser controlada manualmente sempre que for preciso. Neste caso, a deteção automática é desativada temporariamente.

Modo de apresentação

Se a entrada **S for usada** no modo totalmente automático e com carga ativa, o detetor usa o modo de apresentação. A carga fica desligada até ser detetado um movimento. Logo que não for detetado mais nenhum movimento e tendo o tempo de luz ligada decorrido, o detetor muda novamente para o modo de funcionamento normal de deteção. Adicionalmente, o modo também pode ser ativado premindo [por

5 segundos) na tecla "4h OFF" do controlo remoto. Ao mesmo tempo, o LED azul deixa de piscar a acende-se permanentemente.

Modo teste

O modo de funcionamento de teste tem prioridade face a quaisquer outras configurações e serve para controlar o funcionamento correto e a área de deteção. O detetor de presença acende a iluminação, independentemente da luminosidade existente, logo que deteta um movimento no recinto, por um tempo de luz ligada de aprox. 5 segundos (LED azul pisca ao detetar). No modo de funcionamento normal, aplicam-se todos os valores regulados individualmente. Passados 10 minutos é ativado automaticamente o modo de funcionamento normal.

Estado inicial

Define o comportamento depois de ligar a tensão de alimentação. Saída de carga ON ou OFF.

Botão/Entrada do interruptor

Define como o detetor deverá avisar o sinal de entrada **S**. Associando botões/interruptores externos, o detetor pode funcionar em modo semi-automático, o que significa que pode ser controlado manualmente sempre que for necessário. TON (SOM) ou TON/OFF (SOM/OFF) descreve o comportamento ao acionar o botão/interruptor. Na posição ON-OFF, a iluminação pode ser ligada e desligada manualmente em qualquer momento. Na posição TON (SOM) já não é possível desligar manualmente. Com cada premir do botão, o tempo de luz ligada recomeça a contar.

Modo IQ

O tempo de luz ligada adapta-se de forma dinâmica e por auto-programação ao perfil do utilizador. Um algoritmo de auto-programação calcula o ciclo de tempo ideal. O intervalo mais curto é de 5 minutos, o intervalo mais longo é de 20 minutos.

Funções RC5

- Luz ligada/desligada 4 h
- Reset
- 100 h burn in
- Modo de apresentação

Funções RC8

- Ajuste do tempo CH1
- Modo de funcionamento de teste / modo de funcionamento normal
- Regulação crepuscular
- Regime noturno
- Regime diurno
- Teach-IN
- Modo automático / modo manual
- Reset
- Modo IQ

Smart Remote

- Controlo por smartphone ou tablet
- Substitui todos os controlos remotos
- Descarregue a app correspondente e proceda à ligação via bluetooth
- A comunicação bidirecional é suportada

Ajuste do tempo: 5 s - 60 min, IQ

Regulação crepuscular: Teach, 2-1000 lux

Estado inicial: Desligado - Ligado

Modo de funcionamento: semiautomático e totalmente automático

Entrada externa: interruptor/botão
Descrições detalhadas nos Manuais de Utilização do respetivo comando.

Funcionamento dos LEDs

LED azul

Inicialização: o LED pisca 1 vez por segundo.

Modo de funcionamento normal: o LED fica desligado.

Modo de funcionamento de teste: o LED acende-se ao detetar movimento.

Controlo remoto: o LED pisca 1 vez por segundo.

LED vermelho

Ativação do modo semiautomático: LED acende-se por aprox. 1 s

Excesso de temperatura: LED pisca 1 s, a cada 15 s

9. Reciclagem

Equipamentos elétricos, acessórios e embalagens devem ser entregues num posto de revalorização ecológica.



Nunca deite equipamentos elétricos para o lixo doméstico!

Apenas para estados membros da UE:

Segundo a diretiva europeia relativa aos resíduos de equipamentos elétricos e eletrónicos, e a respetiva transposição para o direito nacional, todos os equipamentos elétricos e eletrónicos em fim de vida útil devem ser recolhidos separadamente e entregues nos pontos de recolha previstos para fins de revalorização ecológica.

7. Acessórios (opcional)

- Controlo remoto do utilizador RC5, EAN 4007841 592806
- Controlo remoto de serviço RC8 EAN 4007841 559410
- Smart Remote EAN 4007841 009151

8. Manutenção/Conservação

O produto não requer qualquer tipo de manutenção.

Se a lente de deteção estiver suja, pode ser limpa com um pano húmido (sem usar produtos de limpeza).

10. Garantia do fabricante

Enquanto comprador, tem direito a uma garantia quer seja legal ou por defeitos de fabrico junto do vendedor. A nossa declaração de garantia não tem qualquer efeito substitutivo nem limitador sobre estes direitos. Nós concedemos-lhe 5 anos de garantia sobre o perfeito estado e o correto funcionamento do seu produto da série STEINEL Profissional. Garantimos-lhe que o produto não apresenta quaisquer defeitos de material, fabrico e construção. Garantimos as perfeitas condições de funcionamento de todos os componentes eletrónicos e cabos, bem como a ausência de defeitos em todos os materiais utilizados e respetivos acabamentos.

Reclamação

Se pretender fazer uma reclamação, ao abrigo da garantia, envie por favor, o seu produto completo com os respetivos portes pagos e acompanhado pelo original da fatura de compra, que deverá conter obrigatoriamente a data da compra e a designação inequívoca do produto, ao seu revendedor ou diretamente a nós: **F. Fonseca, S.A. - Rua João Francisco do Casal 87-89, 3800-266 Aveiro**. Por isso, recomendamos que guarde a sua fatura de compra num local seguro até o prazo de garantia expirar. A F. Fonseca, S.A. não assumirá qualquer responsabilidade pelos custos e riscos de transporte na devolução de um produto. Para obter informações sobre como reclamar o seu direito a uma intervenção ao abrigo da garantia, visite o nosso site em www.ffonseca.com

Se necessitar de uma intervenção ao abrigo da garantia ou se tiver qualquer dúvida em relação ao seu produto, contacte-nos através da nossa linha de assistência: **+351 234 303 900**.

5 ANOS
GARANTIA
DO FABRICANTE

11. Dados técnicos

Dimensões Ø x P	43 x 75 mm
Tensão de rede	220-240 V / 50/60 Hz
Sistema de detetores	Infravermelhos passivos (IV)
Potência - Standby	< 0,3 W
Alcance	4 x 4 m presença, radial, 6 x 6 m tangencial / 2,8 m de altura
Ângulo de deteção	360°
Potência	Carga de lâmpada incandescente/ halogéneo 1000 W Lâmpadas fluorescentes, balastros eletrónicos 500 W Lâmpadas fluorescentes, descompensado 400 VA Lâmpadas fluorescentes, compensado em série 400 VA Lâmpadas fluorescentes, compensado em paralelo 400 VA Lâmpadas de halogéneo de baixa voltagem 1000 VA LED < 2 W 100 W 2 W < LED < 8 W 300 W LED > 8 W 600 W Carga capacitiva 176 µF
Carga mínima	100 mA
Regulação crepuscular	2-1000 lux, ∞/ luz do dia
Ajuste do tempo	5 s até 60 min
Altura de montagem	2 - 5 m
Grau de proteção	IP65
Intervalo de temperatura	-25 °C até + 55 °C

12. Falhas de funcionamento

Falha	Causa	Solução
Luz não acende	<ul style="list-style-type: none">■ Falta tensão de ligação■ Valor lux definido é insuficiente■ Não foi detetado movimento	<ul style="list-style-type: none">■ Verifique a tensão de ligação■ Aumente o valor lux gradualmente até a luz se acender■ Estabeleça contacto visual desobstruído com o detetor■ Verifique a área de deteção
Luz não se apaga	<ul style="list-style-type: none">■ Valor lux excessivo■ Tempo de luz ligada ainda está a decorrer■ Fontes de calor interferentes, por ex.: aquecedores, portas ou janelas abertas, animais de estimação, lâmpada incandescente/projetor de halogéneo, objetos em movimento	<ul style="list-style-type: none">■ Defina um valor lux mais baixo■ Espere até o tempo de luz ligada decorrer, se necessário, reduza a definição■ Verifique a área de deteção
Detetor desliga a luz apesar de estar alguém presente	<ul style="list-style-type: none">■ Tempo de luz ligada insuficiente■ Limiar de luz insuficiente	<ul style="list-style-type: none">■ Aumente o tempo de luz ligada■ Altere a regulação crepuscular
Detetor desliga as luzes demasiado tarde	<ul style="list-style-type: none">■ Tempo de luz ligada excessivo	<ul style="list-style-type: none">■ Reduza o tempo de luz ligada
Em sentido de aproximação frontal, o detetor liga demasiado tarde	<ul style="list-style-type: none">■ Alcance está reduzido em sentido de aproximação frontal	<ul style="list-style-type: none">■ Monte mais detetores■ Reduza a distância entre dois detetores
Detetor não liga apesar de estar escuro e haver presença de alguém	<ul style="list-style-type: none">■ Valor lux escolhido é insuficiente■ Modo semiautomático ativo■ 4 horas DESLIGADO ativo	<ul style="list-style-type: none">■ Aumente o valor-limite da luminosidade■ Ative o modo totalmente automático ou ligue a luz com o botão.■ Desative 4 horas DESLIGADO
O LED vermelho pisca	<ul style="list-style-type: none">■ Sobreaquecimento■ Sobrecarga	<ul style="list-style-type: none">■ Espere até ter decorrido o tempo de arrefecimento de 1 hora■ Reduza a carga

SE

1. Om detta dokument

Läs noga igenom dokumentet och förvara det väl!

- Upphovsrättsligt skyddat. Eftertryck, även delar av texten, bara med vårt samtycke.
- Ändringar som görs pga den tekniska utvecklingen, förbehålles.

Symbolförklaring



Varning för fara!



Hänvisning till textställen i dokumentet.

2. Allmänna säkerhetsanvisningar



Bryt spänningen före alla arbeten på produkten!

- Inkoppling måste utföras i spänningsfritt tillstånd. Bryt strömmen och kontrollera med spänningsprovare att alla parter är spänningslösa.
- Eftersom sensor installeras till nätspänningen måste arbetet utföras på ett fackmannamässigt sätt enligt gällande installationsföreskrifter och anslutningskrav i respektive land.
- Använd endast originalreservdelar.
- Reparationer får bara genomföras i en auktoriserad verkstad.
- **Anmärkning:** Ledningen **S** till den externa brytaren ska inte användas som neutralledaranslutning för förbrukare.

3. IR Quattro MICRO COM1

Ändamålsenlig användning

- Närvarovakten är endast avsedd för takmontage inomhus.
- Monteringsdjup min. 120 mm.

Ledningslängd mellan sensor och brytare < 5 m.

Alla funktionsinställningar görs via tillbehör fjärrkontrollera RC8, RC5 eller Smart Remote. (→ "7. Tillbehör")

Innehåll (bild 3.1)

Produktmått (bild 3.2)

Översikt över enheter (bild 3.3)

- A Sensorenhet
- B Mikrolins
- C Dragavlastning

4. Elektrisk anslutning

- Bryt spänningen (bild 4.1)

Text på plintarna:

L = L
L' = 1
N = N
S = 2
P = 3

Arean för nätanslutningsplinten är beräknat för max. 2 x 2,5 mm².

Nätanslutningens matarledning består av en flerledarkabel (max. Ø på kabel 10 mm):

L = Fas (oftast svart eller brun)

N = Neutrallledare oftast blå)

PE = Skyddsledare (oftast grön/gul)

P = För anslutning av flera rörelsevakter

L' = Styrd fas (oftast svart, brun eller grå)

S = Knapp/brytare

Viktigt:

En förväxling av anslutningarna leder till kortslutning i armaturen eller i säkringsskåpet. I ett sådant fall måste de enskilda kablarna identifieras och monteras på nytt. I nätanslutningens matarledning kan en strömbrytare monteras för till- och frånkoppling.

Kontakt nätanslutning (bild 4.1)

Anmärkning beträffande parallellkopplingen:

Vid användning av flera sensorbrytare måste dessa vara anslutna till samma fas. Upp till maximalt 10 sensorer kan parallellkopplas. Avståndet mellan de enskilda sensorerna får vara max. 25 m.

Master/Master COM1 (bild 4.1)

Parallellkoppling gör det möjligt att använda flera "mastrar". Detta innebär att varje "master" styr belysningsgruppen utgående från det omgivningsljus den mäter. Efterlystid och skymningsnivå ställs individuellt in på varje master. Ansluten last fördelas på de parallellkopplade "mastrarna".

Närvaro detekteras av alla enheter som sammankopplats.

Varje mastrar styr sin armaturgrupp.

Master/Slav (bild 4.1)

Master/slave-koppling är lämplig att använda i större rum (ansluten last = master, ingen last = slave).

Belysningen/ventilationen ansluts till mastern, medan slavesensorn bara används för detektering. Slavenheten kommer endast att skicka en signal till mastern, att den har detekterat närvaro oavsett inställda värden på slavenheten. Belysningen tänds och släcks enbart via mastern.

5. Montage

- Kontrollera samtliga delar med avseende på skador.
- Är produkten skadad får den inte tas i bruk.
- Välj en lämplig montageplats med hänsyn till räckvidden och rörelsedetekteringen. (bild 5.1/5.2)

Montageordning

- Avbryt strömförsörjningen. (bild 4.1)
- Borra en monteringsöppning Ø max. 35 mm i taket. (bild 5.3)
- Genomför nätanslutningen. (bild 3.4)
- Dragavlasta. (bild 3.5)
- Sätt i sensormodulen. (bild 5.4)
- Slå till spänningen. (bild 5.4)
- Gör inställningarna. (→ "6. Funktion/Inställningar")

6. Funktion och inställningar

Fabriksinställning

När närvarovakten tas i drift första gången och vid reset med fjärrkontrollen, aktiveras fabriksinställningarna.

Följande fabriksinställningar är förinställda:

Skymningsinställning	Nivå SOL, dagdrift
Efterlystid	IQ-läge
Hel-/halvautomatik	Helautomatik
Testdrift	AV
Last ON/OFF i init	ON
Knapp/brytare	Knapp
TON/TONOFF	TONOFF

Skymningsinställning

Önskad skymningsnivå kan ställas in från ca 10 till 1000 lux. Via teach-funktionen kan upp till 2 lux ställas in.

Dagdrift

Sensorn kopplar oberoende av omgivningsljuset så snart en rörelse detekteras.

Teach-IN

Välj Teach-IN funktionen vid de ljusförhållanden där du önskar att sensorn sedan ska reagera på rörelser. Efter 10 sekunder sparas det uppmätta värdet för omgivningens ljusnivå. Under tiden släcks ljuset.

Efterlystid

Önskad efterlystid kan med fjärrkontroll ställas in mellan min. 5 sekunder och max. 60 minuter. Överskrids skymningsvärdet kopplas sensorn bort efter att efterlystiden har gått ut.

Driftsätt

Halvautomatik

Ljuset kan släckas med samma tryckknapp/ strömställare alternativt så kommer ljuset att släckas automatiskt när inställd efterlystid har löpt ut (under förutsättning att sensorn inte detekterar någon rörelse under den inställda efterlystiden).

Helautomatik

Ljuset TÄNDS och SLÄCKS automatiskt beroende av omgivningens ljusnivå och närvaro. Ljuset kan också tändas och släckas manuellt. Då avbryts automatiken.

Presentationsläge

Om ingången **S** används vid helautomatik och aktiv last, aktiveras sensor presentationsläget. Lasten förblir frånkopplad så länge en rörelse detekteras. När ingen rörelse detekteras längre och efterlystiden har gått ut, växlar sensorn till normal sensordrift igen. Dessutom kan läset aktiveras med ett tryck (5 sekunder) på knappen "4h OFF" på fjärrkontrollen. Samtidigt växlar den blå LED-lampan från att blinka till fast sken.

Testdrift

Testläget har prioritet före alla andra inställningar och används för att testa funktionen och bevakningsområdet. Oavsett omgivningens ljusnivå tänder närvarovakten ljuset i ca 5 sekunder vid rörelsedetektering i rummet (blå LED blinkar vid detektering). Närvarovakten kan också testas och driftsättas utan att någon last måste vara ansluten. Efter 10 minuter kopplas automatiskt om till normal drift.

Initialtillstånd

Definierar beteendet efter inkopplingen av matarspänningen. Lastutgång TILL eller FRÅN.

Knapp/brytare ingång

Meddelar sensorn hur den inkommande signalen **S** ska värderas. Genom tilldelningen av externa knappar/brytare kan vaken drivas som halvautomat och kan alltid överstyras manuellt.

TON resp. TON/OFF beskriver beteendet vid knappens/brytarens manövrering. I läge ON-OFF kan ljuset alltid tändas och släckas manuellt. I läge TON är ingen manuell släckning möjlig längre. Med varje tryck på knappen startas efterlystiden på nytt.

IQ-läge

Efterlystiden är dynamisk och varierar i förhållande till användning av lokalen. Via en inlärningsalgoritm fastställs den optimala tidscykeln. Den kortaste tiden är 5 minuter, den längsta 20 minuter.

Funktioner RC5

- Ljuset TÄNDS/SLÄCKS 4 h
- Reset
- 100 h burn in
- Presentationsläge

Funktioner RC8

- Efterlystid CH1
- Testläge / Normalläge
- Skymningsinställning
- Nattdrift
- Dagsljusdrift
- Teach-IN
- Automatisk / manuell drift
- Reset
- IQ-läge

Smart Remote

- Styrning via smartphone eller surfplatta
- Ersätter alla fjärrkontroller
- Ladda ner den passande appen och anslut via Bluetooth
- Bidirektional kommunikation stöds

Efterlystid: 5 sekunder - 60 minuter, IQ

Skymningsinställning: Teach, 2-1000 lux

Initialtillstånd: Från - Till

Driftsätt: Halv- och helautomatiskt

Extern ingång: Knapp / brytare

Detaljerade beskrivningar i bruksanvisningen för respektive fjärrkontroll.

LED-funktion

Blå LED

Initialisering: LED blinkar 1 x per sekund.

Normaldrift: LED uteblir.

Testdrift: LED lyser vid detekterad rörelse.

Fjärrkontroll: LED blinkar 1 x per sekund.

Röd LED

Aktivering halvautomatik: LED Till i ca 1 sekund

Övertemperatur: LED blinkar i 1 sekund, var 15:e sekund

7. Tillbehör (tillval)

- Användarfjärrkontroll RC5 E1300552
- Servicefjärrkontroll RC8 E1300089
- Smart Remote E1360256

8. Underhåll/Skötsel

Produkten är underhållsfri. Bevakningslinsen kan rengöras med en fuktig trasa (utan rengöringsmedel).

9. Avfallshantering

Elapparater, tillbehör och förpackning måste lämnas in till miljövänlig återvinning.



Kasta inte elapparater i hushållssoporna!

Gäller endast EU-länder:

Enligt det gällande europeiska direktivet om uttjänade elektriska och elektroniska apparater och dess omsättning i nationell lagstiftning, måste uttjänade elapparater lämnas in till miljövänlig återvinning.

10. CE-deklaration

Som köpare har du rätt till gällande garantirättigheter enligt konsumentlagen alt. ALEM 09. Dessa rättigheter varken förkortas eller begränsas genom vår garantiförklaring. Utöver den rättsliga garanti-fristen, ger vi 5 års garanti på att din STEINEL-Professional-Sensor-produkt är i

oklanderligt skick och fungerar korrekt. Vi garanterar, att denna produkt är helt utan material-, produktions- eller konstruktionsfel. Vi garanterar, att alla elektroniska element och kablar är fullt funktionsdugliga samt att allt använt råmaterial jämte dess ytor, är helt utan brister.

Reklamation

Om du vill reklamera din produkt, så kontakter du inköpsstället dvs din återförsäljare. Om återförsäljaren av olika anledningar ej kan kontaktas kan du vända dig direkt till Steinels generalagent i Sverige; **Karl H Ström AB, Verktygsvägen 4, 553 02 Jönköping, 036 - 550 33 00**. Vi rekommenderar att du sparar kvittot väl tills garantitiden har gått ut. För transportkostnader och -risker vid retursändningar lämnar STEINEL ingen garanti.

Ytterligare uppgifter om produkter samt kontakt hittar du på vår hemsida. **www.khs.se**

Om du har frågor beträffande produkten eller frågor om garantins omfattning, kan du alltid nå oss på **036 - 550 33 00**.

**5 ÅRS
TILLVERKAR
GARANTI**

11. Tekniska data

Mått $\varnothing \times D$	43 x 75 mm
Spänning	220-240 V / 50/60 Hz
Sensorik	Passiv infraröd (IR)
Effekt - Standby	< 0,3 W
Räckvidd	4 x 4 m närvaro, radiell, 6 x 6 m tangentiell / 2,8 m höjd
Bevakningsvinkel	360°
Effekt	Glöd-/halogenlamplast 1000 W Lysrör elektr. förkoppl.don 500 W Lysrör okompenserade 400 VA Lysrör seriekompenserade 400 VA Lysrör parallellkompenserade 400 VA Lågvolt-halogenlampor 1000 VA LED < 2 W 100 W 2 W < LED < 8 W 300 W LED > 8 W 600 W Kapacitiv belastning 176 μ F
Lägsta belastning	100 mA
Skymningsinställning	2-1000 lux, ∞ /dagsljus
Efterlystid	5 s till 60 min
Montagehöjd	2-5 m
Skyddsklass	IP65
Temperaturområde	-25 °C till + 55 °C

12. Driftstörningar

Störning	Orsak	Åtgärd
Ljuset tänds inte	<ul style="list-style-type: none">■ Ingen spänning ansluten■ Skymningsvärdet för lågt ställt■ Ingen rörelse i sensorns bevakningsområde	<ul style="list-style-type: none">■ Kontrollera anslutningar■ Öka långsamt skymningsvärdet tills ljuset tänds■ Kontrollera så att sensorn kan känna av önskat bevakningsområde■ Kontrollera bevakningsområdet
Ljuset släcks inte	<ul style="list-style-type: none">■ Skymningsvärdet för högt inställt■ Efterlystiden löper ut■ Påverkan från värmekällor t.ex. värmefläkt, öppna dörrar och fönster, husdjur, varma ljuskällor, rörliga objekt	<ul style="list-style-type: none">■ Sänk skymningsnivån■ Vänta till efterlystiden har löpt ut, reducera efterlystiden om det behövs■ Kontrollera bevakningsområdet
Sensorn släcker ljuset trots rörelse i bevakningsområdet	<ul style="list-style-type: none">■ Efterlystiden för kort inställd■ Skymningsnivån för lågt inställd	<ul style="list-style-type: none">■ Öka efterlystiden■ Ändra skymningsnivån
Sensorn släcker inte ljuset tillräckligt snabbt	<ul style="list-style-type: none">■ Efterlystid för lång	<ul style="list-style-type: none">■ Minska efterlystiden
Belysningen tänds inte snabbt nog när man går rakt mot sensorn	<ul style="list-style-type: none">■ Räckvidden är reducerad vid rörelse rakt emot sensorn	<ul style="list-style-type: none">■ Anslut ytterligare sensorer■ Minska avståndet mellan två sensorer
Sensorn tänder inte ljuset trots rörelse och mörker	<ul style="list-style-type: none">■ För lågt skymningsvärde inställt■ Halvautomatiken aktiv■ 4 timmar FRÅN aktiv	<ul style="list-style-type: none">■ Öka skymningsvärdet■ Aktivera halvautomatiken eller tänd ljuset med knappen■ Avaktivera 4 timmar FRÅN
Den röda LED-lampan blinkar	<ul style="list-style-type: none">■ Överhettning■ Överbelastning	<ul style="list-style-type: none">■ Avvakta en nedkylningstid på 1 timme■ Reducera lasten

1. Om dette dokument

Læs det omhyggeligt, og gem det!

- Ophavsretligt beskyttet. Eftertryk, også i uddrag, kun med vores tilladelse.
- Vi forbeholder os ret til ændringer af hensyn til den tekniske udvikling.

Symbolforklaring



Advarsel mod farer!



Henvisning til tekststeder i dokumentet.

2. Generelle sikkerhedsanvisninger



Afbryd spændingstilførslen, før der arbejdes på enheden!

- Ved montering skal spændingen til den el-ledning, der skal tilsluttes, være afbrudt. Sluk derfor først strømmen, og kontrollér med en spændingstester, at spændingen er afbrudt.
- Ved installation af sensoren er der tale om arbejde med netspænding. Derfor skal arbejdet udføres fagligt korrekt i overensstemmelse med det pågældende lands normale installationsforskrifter og tilslutningsforhold.
- Brug kun originale reservedele.
- Reparationer må kun udføres på autoriserede værksteder.

- **Bemærk:** Ledningen **S** fra den eksterne knap er ikke beregnet til at fungere som nulledertilslutning for forbrugere.

3. IR Quattro MICRO COM1

Korrekt anvendelse

- Tilstedeværelsessensoren er kun egnet til indendørs montering i loftet.
- Indbygningsdybde min. 120 mm.

Ledningslængde mellem sensor og knap < 50 m.

Alle funktionsindstillinger foretages via fjernbetjeningerne RC8, RC5 eller Smart Remote, der fås som ekstraudstyr. (→ "7. Tilbehør")

Leveringsomfang (fig. 3.1)

Produkt mål (fig. 3.2)

Oversigt over enheden (fig. 3.3)

- A Sensormodul
- B Mikrolinse
- C Trækafastning

4. Elektrisk tilslutning

- Slå strømforsyningen fra (fig. 4.1)

Klemmemærkning:

- L = L
- L' = 1
- N = N
- S = 2
- P = 3

Nettilslutningsklemmens klemmeområde er konstrueret til maks. $2 \times 2,5 \text{ mm}^2$.

Netledningen består af en ledning med flere ledere (maks. Ø på ledningerne 10 mm):

L = fase (oftest sort eller brun)

N = nulleder (oftest blå)

PE = jordledning (oftest grøn/gul)

P = til tilslutning af flere bevægelses-sensorer

L' = tilsluttet fase (oftest sort, brun eller grå)

S = kontakt/knap

Vigtigt:

Omblytning af nettilslutningerne fører senere til kortslutning i enheden eller i sikringsboksen. I så fald skal de enkelte ledninger identificeres og monteres på ny. I netledningen kan der være monteret en egnet tænd-/sluk-kontakt.

Tilslutning af nettiforsølsledning (fig. 4.1)

Henvisning vedr. parallelfordeling:

Hvis der anvendes flere sensor-kontakter, skal de tilsluttes til samme fase. Der kan maksimalt parallelfordelles op til 10 sensorer. Afstanden mellem de enkelte sensorer må maks. være 25 m.

Master/master COM1 (fig. 4.1)

I en parallelfordeling kan der også anvendes flere master. Hver master omskifter sin lysgruppe ud fra egen lysstyrkemåling. Forsinkelsestider og lysstyrkekoblingsværdier indstilles individuelt ved hver master. Koblingsbelastningen opdeles på de enkelte master.

Tilstedeværelsen registreres fortsat af alle sensorer i fællesskab.

Tilstedeværelsesudgangen kan måles ved en vilkårlig master.

Master/slave (fig. 4.1)

Master-/slave-driften giver mulighed for at registrere større rum (belastning tilsluttet = master, ingen belastning = slave). Vurderingen af lysstyrken i rummet sker udelukkende på masteren. Slaverne meddeler bevægelsesregistreringen til masteren. Tilkoblingen af belysningen sker udelukkende via masteren.

5. Montering

- Kontrollér alle komponenter for beskadigelser.
- Er produktet beskadiget, må det ikke tages i brug.
- Vælg et egnet monteringssted, hvor der er taget hensyn til rækkevidde og bevægelsesregistrering (fig. 5.1/5.2)

Monteringstrin

- Afbryd strømforsyningen (fig. 4.1)
- Bor en indbygningsåbning med Ø maks. 35 mm i loftet (fig. 5.3)
- Foretag nettilslutningerne (fig. 3.4)
- Udfør trækafastning (fig. 3.5)
- Sæt sensormodulet i (fig. 5.4)
- Slå strømforsyningen til (fig. 5.4)
- Foretag indstillinger. (→ "6. Funktion/indstillinger")

6. Funktion og indstillinger

Standardindstilling

Første gang tilstedeværelses-senoren tages i brug, samt ved reset ved hjælp af fjernbetjeningen, aktiveres standardindstillingerne. Følgende standardindstillinger er

indstillet:	
Skumringsindstilling	Trin SOL, dagsdrift
Tidsindstilling	IQ-mode
Fuld-/halvautomatisk	Fuldautomatisk
Testdrift	SLUK
Last ON/OFF i init	ON
Knap/kontakt	Knap
TON/TONOFF	TONOFF

Skumringsindstilling

Den ønskede reaktionsværdi kan indstilles på ca. 10 til 1000 lux. Via Teach-funktionen kan der indstilles indtil 2 lux.

Dagsdrift

Sensoren omskifter belastningen uafhængigt af den omgivende lysstyrke, når der detekteres bevægelse.

Teach-IN

Ved lysforhold, hvor sensoren fremover skal tænde i tilfælde af bevægelse, vælges Teach-IN-funktionen. Efter 10 sekunder gemmes den målte værdi for lysforholdene. Samtidig frakobles belastningen.

Tidsindstilling

Den ønskede efterløbstid kan indstilles fra min. 5 sekunder til maks. 60 minutter, afhængigt af fjernbetjeningen. Ved overskridelse af aktiveringstærsklen slukker sensoren, når efterløbstiden er udløbet.

Driftstype

Halvautomatisk

Lyslet slukker kun automatisk. Tilkoblingen sker manuelt, lyset skal tændes med tasten og forbliver tændt i den indstillede efterløbstid.

Fuldautomatisk

Lyslet TÆNDER og SLUKKER automatisk afhængigt af lysstyrke og tilstedeværelse. Lyslet kan altid tændes og slukkes manuelt. I den forbindelse afbrydes automatikken kortvarigt.

Præsentationstilstand

Hvis indgangen **S** anvendes ved fuld automatik og aktiv belastning, aktiverer sensoren præsentationstilstand. Belastningen forbliver slukket, indtil der detekteres bevægelse. Så snart der ikke detekteres flere bevægelser, og efterløbstiden er udløbet, skifter sensoren igen til normal sensordrift. Derudover kan tilstanden aktiveres ved at trykke (i 5 sekunder) på "4h OFF"-knappen på fjernbetjeningen. Samtidig skifter den blå LED fra at blinke til at lyse konstant.

Testdrift

Testtilstanden har førsteprioritet i forhold til alle andre indstillinger og anvendes til kontrol af funktionen samt overvågningsområdet. Tilstedeværelsessensoren tænder belysningen, uafhængigt af lysstyrke, med en efterløbstid på ca. 5 sekunder ved bevægelse i rummet (den blå LED blinker ved registrering). I normal drift gælder alle individuelt indstillede værdier. Efter 10 minutter skiftes der automatisk til normal drift.

Starttilstand

Definerer tilstanden efter tilslutning af forsyningsspændingen. Belastningsudgang TÆNDT eller SLUKKET.

Knap/kontakt-indgang

Anviser sensoren, hvordan det indgående signal **S** skal vurderes. Ved tildeling af eksterne knapper/kontakter kan sensoren bruges halvautomatisk og til hver en tid omgås manuelt.

TON og TON/OFF beskriver tilstanden ved betjening af knapper/kontakten. På position ON-OFF kan lyset altid tændes og slukkes manuelt. På position TON er manuel slukning ikke længere mulig. Ved hvert tryk på knappen startes efterløbstiden på ny.

IQ-tilstand

Efterløbstiden tilpasser sig dynamisk, selvlærende til brugerreaktionen. Den optimale tidscyklus findes via en lærealgoritme. Den korteste tid er 5 minutter og den længste 20 minutter.

Funktioner RC5

- Lys TÆNDT/SLUKKET 4 h
- Reset
- 100 h burn in
- Præsentationstilstand

Funktioner RC8

- Tidsindstilling CH1
- Test-/standardtilstand
- Skumringsindstilling
- Nattilstand
- Drift i dagslys
- Teach-IN
- Automatisk / manuel drift
- Reset
- IQ-tilstand

Smart Remote

- Styring med smartphone eller tablet
- Erstatte alle fjernbetjener
- Installer den passende app, og tilsæt via Bluetooth
- Tovejskommunikation understøttes

Tidsindstilling: 5 s - 60 min, IQ
Skumringsindstilling: Teach,
2 - 1000 lux
Starttilstand: Sluk - Tænd

Driftstype: Halv- og fuldautomatisk
Ekstern indgang: Kontakt / fører

Detaljerede beskrivelser findes i betjeningsvejledningen til den pågældende fjernbetjening.

LED-funktion

Blå LED

Initialisering: LED blinker 1 x i sekundet.

Normal drift: LED forbliver slukket.

Testtilstand: LED lyser ved detektering af bevægelse.

Fjernbetjening: LED blinker 1 x i sekundet.

Rød LED

Aktivering halvautomatisk: LED tændt i ca. 1 s

Overtemperatur: LED blinker i 1 s hvert 15. s

7. Tilbehør (ekstraudstyr)

- Brugerfjernbetjening RC5
EAN 4007841 592806
- Servicefjernbetjening RC8
EAN 4007841 559410
- Smart Remote
EAN 4007841 009151

8. Vedligeholdelse/pleje

Produktet er vedligeholdelsesfrit. Overvågningslinsen kan rengøres med en fugtig klud (uden rengøringsmiddel).

9. Bortskaffelse

Elapparater, tilbehør og emballage skal bortskaffes til miljøvenlig genvinding.



Smid ikke elapparater ud sammen med husholdningsaffaldet!

Kun for EU-lande:

I henhold til det europæiske direktiv om kasserede el- og elektronikapparater skal kasserede elapparater indsamles separat og bortskaffes til miljøvenlig genvinding.

10. Producentgaranti

Som køber har du de lovbestemte rettigheder over for sælger. Såfremt disse rettigheder eksisterer i dit land, hverken afkortes eller begrænses de af vores garantierklæring. Vi giver 5 års garanti for fejlfri og korrekt funktion på dit STEINEL-Professionel-sensorteknologi-produkt. Vi garanterer, at dette produkt ikke har materiale-, produktions- eller konstruktionsfejl. Vi giver garanti for alle elektroniske komponenters og kablers funktionsevne og for, at alle anvendte materialer og disses overflader ikke har mangler.

Fremsættelse af krav

Hvis du vil fremsætte en reklamation over dit produkt, bedes du sende produktet komplet og fragtfrit med den originale købsdokumentation, som skal indeholde købsdato og produktbetegnelse, til din forhandler

Roliba A/S, Reklamationsafdelingen, Hvidkærvej 52, DK-5250 Odense SV.

Vi anbefaler, at du opbevarer din købsdokumentation sikkert, indtil garantiperioden er udløbet. Roliba A/S hæfter ikke for transportomkostninger og risici under returneringen af produktet.

Du finder informationer om gennemførelse af et garantikrav på vores hjemmeside www.roliba.dk

Hvis du har et garantitilfælde eller et spørgsmål til dit produkt, kan du altid ringe på **tlf. (+45) 6593 0357**.

5 ÅRS
PRODUCENT
GARANTI

11. Tekniske data

Mål Ø × D	43 × 75 mm
Netspænding	220-240 V / 50/60 Hz
Sensorik	Passiv infrarød (IR)
Effekt - standby	< 0,3 W
Rækkevidde	4 × 4 m tilstedeværelse, radialt, 6 × 6 m tangentielt / 2,8 m højde
Overvågningsvinkel	360°
Effekt	Gløde-/halogenpærebelastning 1000 W Lysstofrør elektr. forkobl.enh. 500 W Lysstofrør ukompenseret 400 VA Lysstofrør seriekompenseret 400 VA Lysstofrør, parallelkompenseret 400 VA Lavspændingshalogenpærer 1000 VA LED < 2 W 100 W 2 W < LED < 8 W 300 W LED > 8 W 600 W Kapacitiv belastning 176 µF
Minimumbelastning	100 mA
Skumringsindstilling	2-1000 lux, ∞/dagslys
Tidsindstilling	5 s til 60 min
Monteringshøjde	2-5 m
Kapslingsklasse	IP65
Temperaturområde	-25 °C til + 55 °C

12. Driftsforstyrrelser

Fejl	Årsag	Afhjælpning
Lyset tændes ikke	<ul style="list-style-type: none">■ Ingen tilslutningsspænding■ Lux-værdi indstillet for lavt■ Ingen bevægelsesregistrering	<ul style="list-style-type: none">■ Kontrollér tilslutnings-spændingen■ Øg lux-værdien langsomt, indtil lyset tændes■ Sørg for, at der er frit udsyn til sensoren■ Kontrollér overvågningsområdet
Lampen slukker ikke	<ul style="list-style-type: none">■ Lux-værdi for høj■ Efterløbstiden udløber■ Generende varmekilder, f.eks.: Varmeblesere, åbne døre og vinduer, husdyr, glødepærer/halogenpærer, genstande der bevæger sig	<ul style="list-style-type: none">■ Indstil en lavere lux-værdi■ Afvent efterløbstiden, indstil eventuelt en kortere efterløbstid■ Kontrollér overvågningsområdet
Sensoren slukker trods tilstedeværelse	<ul style="list-style-type: none">■ Efterløbstiden er for kort■ Lystærskel for lav	<ul style="list-style-type: none">■ Øg efterløbstiden■ Ændr skumringsindstillingen
Sensor slukker for sent	<ul style="list-style-type: none">■ Efterløbstiden er for lang	<ul style="list-style-type: none">■ Reducer efterløbstiden
Sensoren tænder for sent ved frontal bevægelsesretning	<ul style="list-style-type: none">■ Rækkevidden ved frontal bevægelsesretning er reduceret	<ul style="list-style-type: none">■ Monter flere sensorer■ Reducer afstanden mellem to sensorer
Sensoren tænder ikke ved tilstedeværelse, selv om det er mørkt	<ul style="list-style-type: none">■ Der er valgt en for lav lux-værdi■ Halvautomatisk aktiv■ 4 timer FRA aktiveret	<ul style="list-style-type: none">■ Øg lysstyrkegrænsen■ Aktivér fuldautomatisk, eller tænd lyset med knappen■ Deaktiver 4 timer FRA
Den røde LED blinker.	<ul style="list-style-type: none">■ Overophedning■ Overbelastning	<ul style="list-style-type: none">■ Lad enheden køle af i 1 time■ Reducer belastning

FI

1. Tämä asiakirja

Lue huolellisesti ja säilytä tulevaa tarvetta varten!

- Tekijänoikeudellisesti suojattu. Jälkipainatus (myös osittainen) sallittu vain, mikäli annamme siihen luvan.
- Oikeudet teknistä kehitystä palveleviin muutoksiin pidätetään.

Symbolit



Vaaroista ilmoittava varoitus!



Viite asiakirjan tekstin kohtiin.

2. Yleiset turvaohjeet



Katkaise virta, ennen kuin suoritat laitteelle mitään toimenpiteitä!

- Asennus on tehtävä jännitteettömänä. Katkaise siksi ensin virta ja tarkista jännitteettömyys jännitteenkoettimella.
- Tunnistin liitetään verkkojännitteeseen. Asennus on suoritettava asiantuntevasti. Voimassa olevia asennus- ja liitäntäohjeita on noudatettava.
- Käytä ainoastaan alkuperäisiä varaosia.
- Ainoastaan ammattikorjaamo saa korjata laitteen.
- **Huomautus:** Ulkoisen painikkeen johdon **S** ei ole tarkoitus toimia sähkölaitteiden nollajohdinliitäntänä.

3. IR Quattro MICRO COM1

Käyttötarkoituksen mukainen käyttö

- Läsnaolotunnistin soveltuu vain kattoasennukseen sisätiloissa.
- Asennussyvyys vähint. 120 mm.

Tunnistimen ja painikkeen välisen johdon pituus < 50 m.

Kaikki toimintoasetukset tehdään valinnoilla RC8-, RC5-kaukosäätimillä tai Smart Remote -kaukosäätimellä. (→ "7. Lisävarusteet")

Toimituslaajuus (kuva 3.1)

Tuotteen mitat (kuva 3.2)

Laitteen yleiskuva (kuva 3.3)

A Tunnistinmoduuli

B Mikrolinssi

C Vedonpoistin

4. Sähköliitäntä

- Katkaise virta (kuva 4.1)

Liittimien merkinnät:

L = L

L' = 1

N = N

S = 2

P = 3

Verkkoliitin on enintään 2 × 2,5 mm².

Verkkojohtona käytetään useampi-johdintista kaapelia: (johtojen maks. Ø 10 mm):

L = vaihe
(useimmiten musta tai ruskea)

N = nollajohdin
(useimmiten sininen)

PE = suojamaajohdin
(useimmiten vihreä/keltainen)

P = useamman liiketunnistimen yhdistämiseen

L' = kytketty vaihe (useimmiten musta, ruskea tai harmaa)

S = Kytkin/painike

Tärkeää:

Liitäntöjen vaihtuminen keskenään johtaa oikosulkuun laitteessa tai sula-keotelossa. Tässä tapauksessa yksittäiset johtimet on tunnistettava ja asennettava uudelleen. Verkkojohdot voidaan asentaa sopiva verkko-kytkin PÄÄLLE- ja POIS-kytkentää varten.

Verkkojohdon liitäntä (kuva 4.1)

Rinnankytkentää koskeva huomautus:

Jos käytössä on useampi tunnistin-kytkin, on ne kaikki liitettävä samaan vaiheeseen. Rinnakkain voidaan kytkeä enintään 10 tunnistinta. Yksittäisten tunnistimien välinen etäisyys saa olla enint. 25 m.

Master/Master COM1 (kuva 4.1)

Rinnankytkennässä voidaan käyttää myös useampia master-laitteita. Jokainen master-laite kytkee valoryhmänsä oman kirkkauden mittauksensa perusteella. Viiveajat ja kirkkauden kytkentäarvot asetetaan yksilöllisesti jokaiselle master-laitteelle. Kytkentäkuorma jakautuu yksittäisille master-laitteille.

Kaikki tunnistimet valvovat edelleenkin läsnäoloa.

Läsnäololähtö voidaan antaa halutulla master-laitteelle.

Master/slave (kuva 4.1)

Master-/slave-käyttö mahdollistaa suurien tilojen valvonnan (kuorma liitetty = master, ei kuormaa = slave). Huoneen valoisuus tulkitaan ainoastaan master-laitteella. Slave-laitteet ilmoittavat havaitusta liikkeestä master-laitteelle. Valaistus kytketty ainoastaan master-laitteen kautta.

5. Asennus

- Tarkista, että missään komponentissa ei ole vaurioita.
 - Älä ota tuotetta käyttöön, jos siinä on vaurioita.
 - Valitse sopiva kiinnityspaikka, ota valinnassa huomioon toiminta-alue.
- (Kuva 5.1/5.2)

Asennuksen vaiheet

- Sammuta virta. (Kuva 4.1)
 - Pora kattoon asennusaukko, Ø enint. 35 mm. (Kuva 5.3)
 - Tee verkkoliitäntä. (Kuva 3.4)
 - Kiinnitä vedonpoistin. (Kuva 3.5)
 - Aseta tunnistinmoduuli paikoilleen. (Kuva 5.4)
 - Kytke virta päälle. (Kuva 5.4)
 - Tee asetukset.
- (→ "6. Toiminta/asetukset")

6. Toiminta ja asetukset

Tehtaalla suoritettu asetus

Tehdasasetukset aktivoituvat, kun läsnäolotunnistin otetaan käyttöön ensimmäistä kertaa ja kun se nollataan kaukosäätimellä. Tehdasasetukset ovat seuraavat:

Hämäryystason
asetus
Kytkentäajan asetus
Täys-/
puoliautomaatiikka
Testikäyttö
Kuorma ON/OFF
alustustilassa
Painike/kytkin
ÄÄNI/ÄÄNIOFF

Teho AURINKO,
päiväkäyttö
IQ-toiminto
Täysautomaatiikka
POIS
ON
Painike
ÄÄNIOFF

Hämäryystason asetus

Haluttu kytkeytymiskynnys voidaan asettaa portaattomasti noin 10 luksin – 1000 luksin välille. Teach-toiminnon kautta voidaan asettaa enintään 2 luksia.

Päiväkäyttö

Tunnistin kytkee kuorman ympäristön valoisuudesta huolimatta, kun liikettä havaitaan.

Teach-IN

Tunnistin asetetaan kytkemään tietyssä valossa valitsemalla Teach-IN-toiminto. Ympäristön valoisuuden näin mitattu arvo tallentuu muistiin 10 sekunnin kuluttua. Samalla kuorma kytketty pois päältä.

Kytkentäajan asetus

Kytkentäaika voidaan asettaa kaukosäätimestä riippuen portaattomasti n. 5 sekunnin ja enintään 60 minuutin välille. Kun kytkeytymiskynnys ylittyy, tunnistin kytketty pois toiminnasta kytkentäajan kuluttua loppuun.

Toimintatila

Puoliautomaatiikka

Valaistus sammuu vain automaattisesti. Kytkentä tehdään manuaalisesti, valo on syytettävä painikkeella ja

jää palamaan asetetuksi ajaksi.

Täysautomaatiikka

Valaistus kytketty ja sammuu kirkkaudesta ja läsnäolosta riippuen automaattisesti. Valaistus voidaan kytkeä milloin tahansa manuaalisesti. Kytkentäautomaatiikan toiminta keskeytyy silloin väliaikaisesti.

Esittelytoiminto

Jos täysautomaatiikassa ja aktiivisessa kuormituksessa käytetään tunnistin aktiivoi esittelytoiminnon. Kuormitus on katkaistuna niin kauan kuin liikettä havaitaan. Tunnistin vaihtuu takaisin normaaliin tunnistinkäyttöön heti, kun liikettä ei enää havaita ja kytkentäaika on kulunut loppuun. Toiminto on lisäksi mahdollista aktivoida painamalla (5 sekuntia) kaukosäätimen "4h OFF" -painiketta. Sininen LED ei silloin enää vilku vaan palaa yhtäjaksoisesti.

Testikäyttö

Testikäyttö ohittaa kaikki muut asetukset ja on tarkoitettu toiminnallisuuden sekä toiminta-alueen ja toimintojen tarkastamiseen. Läsnäolotunnistin kytkee valaistuksen kirkkaudesta riippumatta liikkeen yhteydessä noin 5 sekunnin ajaksi (sininen LED vilkkuu tunnistuksen aikana). Normaalkäytössä kaikki yksilöllisesti asetetut arvot ovat voimassa. 10 minuutin jälkeen kytketään automaattisesti normaalkäyttöön.

Alkuperäinen tila

Määrittää käyttäytymisen syöttöjärjenteen kytkemisen jälkeen. Kuormituslähde PÄÄLLE tai POIS PÄÄLTÄ.

Painikkeen/kytkimen tulo

Osoittaa tunnistimelle, miten tuleva signaali **S** on analysoitava. Ulkoisilla painikkeilla/kytkimillä tunnistinta voidaan käyttää puoliautomaattisen laitteen tavoin ja ohjata sitä aina tarvittaessa manuaalisesti. **ÄÄNI** tai **ÄÄNI/OFF** määrittää käytäytymisen painiketta/kytkintä painettaessa. **ON-OFF**-asennossa valaistus voidaan kytkeä ja sammuttaa milloin tahansa manuaalisesti. Valojen manuaalinen sammuttaminen ei ole enää mahdollista **ÄÄNI**-asennossa. Kytkentäaika käynnistyy uudelleen painikkeen jokaisen painamisen yhteydessä.

IQ-toiminto

Kytkentäaika säätty dynaamisesti ja itseopetetusti käyttäjän toiminnan mukaisesti. Optimaalinen jaksoaika selvitetään algoritmin kautta. Lyhin aika on 5 minuuttia, pisin aika 20 minuuttia.

RC5:n toiminnot

- Valo **PÄÄLLE/POIS** 4 h
- Palautus
- 100 h burn in
- Esitystila

RC8:n toiminnot

- Kytkentäajan asetus CH1
- Testi-/normaalikäyttö
- Hämmäryyrystason asetus
- Käyttö pimeään aikaan
- Päiväkäyttö
- Teach-IN
- Automaattinen/manuaalinen käyttö
- Palautus
- IQ-toiminto

Smart Remote

- Ohjaus älypuhelimella tai tabletti-tietokoneella
- Korvaa kaikki kaukosäätimet
- Lataa sopiva sovellus ja yhdistä Bluetooth-yhteyden kautta
- Kaksisuuntaista kommunikaatiota tuetaan

Kytkentäajan asetus: 5 s - 60 min, IQ
Hämmäryyrystason asetus: Teach,
2-1000 lusia

Alkuperäinen tila: Pois päältä - Päällä
Toimintatila: Puoli- ja täysautomaattinen

Ulkoisen tulo: Painike/kytkin

Yksityiskohtainen kuvaus löytyy kunkin kaukosäätimen käyttöohjeesta.

LED-toiminto

Sininen LED

Alustus: LED vilkkuu 1x sekunnissa.
Normaalikäyttö: LED ei pala.
Testikäyttö: LED sytty, kun havaitaan liikettä.

Kaukosäädin: LED vilkkuu 1x sekunnissa

Punainen LED

Puoliautomaattikan aktivointi: LED sytty n. 1 s ajaksi
Yllämpötila: LED vilkkuu 1 s ajan 15 s välein

7. Lisävarusteet (valinnaiset)

- Käyttäjän kaukosäädin RC5
EAN 4007841 592806
- Huoltokaukosäädin RC8
EAN 4007841 559410
- Smart Remote
EAN 4007841 009151

8. Huolto/hoito

Tuote on huoltovapaa.

Tunnistimen linsssi voidaan puhdistaa kostealla liinalla (älä käytä puhdistusaineita).

9. Hävittäminen

Sähkölaitteet, tarvikkeet ja pakkaukset tulee toimittaa ympäristöystävälliseen kierrätykseen.



Älä heitä sähkölaitteita talousjätteiden sekaan!

Koskee vain EU-maita:

Voimassa olevan eurooppalaisen sähkö- ja elektroniikkaromua koskevan direktiivin ja sen kansalliseen lainsäädäntöön saattamisen mukaisesti käyttökelvottomat sähkölaitteet on koottava erikseen ja toimitettava ympäristöystävälliseen kierrätykseen.

10. Valmistajan takuu

Ostajana sinulla on oikeus omassa maassasi voimassa oleviin lakisääteisiin takuuoikeuksiin. Tämä takuuilmoitus ei lyhennä tai rajoita niitä. Myönnämme sinulle STEINEL-Professional-tunnistintekniikan tuotteen moitteettomia ominaisuuksia ja asianmukaista toimintaa koskevan 5 vuoden takuun. Takaamme, ettei tässä tuotteessa ole materiaali-, valmistus- ja rakennevikoja. Takaamme kaikkien elektronisten rakenneosien ja johtojen toimintakyvyn sekä kaikkien käytettyjen raaka-aineiden ja niiden pintojen virheettömyyden.

Vaatimuksen esittäminen

Jos haluat tehdä tuotteestasi reklamaation, toimita tuote täydellisenä ja rahti maksettuna yhdessä otostositteen (sisällettyä tiedot ostopäiväyksestä ja tuotenimikkeestä) kanssa ostopaikkaan. Suosittelemme siksi otostositteen huolellista säilyttämistä aina takuuaian päättymiseen asti. STEINEL ei vastaa palautukseen liittyvistä kuljetuskuluista ja -riskeistä.

Tietoja vaatimuksen esittämisestä takuutapauksessa löytyy kotisivuiltamme www.steinell-professional.de/garantie

5 VUODEN
VALMISTAJAN
TAKUU

11. Tekniset tiedot

Mitat Ø x S	43 x 75 mm	
Verkköjännite	220–240 V / 50/60 Hz	
Tunnistintekniikka	Passiivinen infrapuna (IR)	
Teho - Standby	< 0,3 W	
Toimintaetäisyys	4 x 4 m läsnäolo, kohtisuoraan, 6 x 6 m sivuuttaen / korkeus 2,8 m	
Toimintakulma	360°	
Teho	Hehku-/halogeenilampun kuorma	1000 W
	Loistelamput, elektr. liitäntälaitteet	500 W
	Loistelamput, kompensoimaton	400 VA
	Loistelamput, sarjakompensoitu	400 VA
	Loistelamput, rinnakkain kompensoitu	400 VA
	Pienjännitehalogeenilamput	1000 VA
	LED < 2 W	100 W
	2 W < LED < 8 W	300 W
	LED > 8 W	600 W
	Kapasiivinen kuorma	176 µF
Minimikuormitus	100 mA	
Hämäryystason asetus	2–1000 luksia, ∞/päivänvalo	
Kytentäajan asetus	5 s - 60 min	
Asennuskorkeus	2–5 m	
Kotelointiluokka	IP65	
Lämpötila-alue	-25 °C ... +55 °C	

12. Käyttöhäiriöt

Häiriö	Syy	Häiriön poisto
Valo ei kytkeydy	<ul style="list-style-type: none"> ■ liitäntäjännite puuttuu ■ luksiarvo asetettu liian pieneksi ■ liikettä ei havaittu 	<ul style="list-style-type: none"> ■ tarkista liitäntäjännite ■ kohota luksiarvoa hitaasti, kunnes valo kytkeytyy ■ varmista vapaa näkyvyys tunnistimeen ■ tarkista toiminta-alue
Valo ei sammu	<ul style="list-style-type: none"> ■ luksiarvo liian suuri ■ kytentäaika käynnissä ■ häiritseviä lämmönlähteitä, esim. kuuma-ilmapuhaltimet, avoimet ovet ja ikkunat, kotieläimet, hehkulamput, halogeenivalonheittimet, liikkuvat kohteet 	<ul style="list-style-type: none"> ■ aseta luksiarvo pienemmäksi ■ odota, kunnes kytentäaika kuluu loppuun / aseta kytentäaika tarvittaessa pienemmäksi ■ tarkista toiminta-alue
Tunnistin kytkee pois läsnäolosta huolimatta	<ul style="list-style-type: none"> ■ kytentäaika liian pieni ■ valoisuusarvon asetus liian matala 	<ul style="list-style-type: none"> ■ suurena kytentäaikkaa ■ muuta kytentäkynnyksen asetusta
Tunnistin kytkee pois liian myöhään	<ul style="list-style-type: none"> ■ kytentäaika liian suuri 	<ul style="list-style-type: none"> ■ pienennä kytentäaikkaa
Tunnistin kytkee edestä päin suuntautuvan liikkeen yhteydessä liian myöhään	<ul style="list-style-type: none"> ■ toimintaetäisyys pienempi edestä päin suuntautuvan liikkeen yhteydessä 	<ul style="list-style-type: none"> ■ asenna lisää tunnistimia ■ pienennä kahden tunnistimen välistä etäisyyttä
Tunnistin ei kytke pimeydestä ja läsnäolosta huolimatta	<ul style="list-style-type: none"> ■ valoisuusarvon asetus valittu liian pieneksi ■ puoliautomaattikka aktivoitu ■ 4 tuntia POIS PÄÄLTÄ -toiminto aktivoitu 	<ul style="list-style-type: none"> ■ lisää valoisuusarvon asetusta ■ aktivoi täysautomaattikka tai kytke valo päälle painikkeella ■ poista 4 tuntia POIS PÄÄLTÄ -toiminto toiminnasta
Punainen LED vilkkuu	<ul style="list-style-type: none"> ■ ylikuumentaminen ■ ylikuormitus 	<ul style="list-style-type: none"> ■ odota 1 tunnin jäähtymisaika ■ vähennä kuormitusta

1. Om dette dokumentet

Les dokumentet nøye og ta vare på det!

- Med opphavsrett. Ettertrykk, også i utdrag, kun med vår tillatelse.
- Det tas forbehold om endringer som tjener tekniske fremskritt.

Symbolforklaring



Advarsel om fare!



Henvisning til tekststeder i dokumentet.

2. Generelle sikkerhetsinstruksjoner



Koble fra strømtilførselen før du foretar arbeid på apparatet!

- Ved montering må strømledningen som skal tilkobles, være uten spenning. Slå derfor først av strømmen og bruk en spenningsmåler til å kontrollere at strømtilførselen er stanset.
- Installasjon av sensoren betyr arbeid på strømmettet. Arbeidet skal derfor utføres av fagfolk i henhold til lokale elektroinstallasjonsforskrifter og tilkoblingskrav.
- Bruk kun originale reservedeler.
- Reparasjoner skal kun utføres på autoriserte verksteder.
- **NB:** Ledningen **S** til den eksterne tasten skal ikke brukes som fase-tilkobling til elektriske apparater.

3. IR Quattro MICRO COM1

Forskriftsmessig bruk

- Tilstedeværelsessensoren egner seg kun til montering i tak innendørs.
- Min. monteringsdybde 120 mm.

Lengde på ledning mellom sensor og tast < 50 m.

Alle funksjoner stilles inn ved hjelp av fjernkontrollene RCB, RC5 eller Smart Remote (ekstraustyr).
(→ "7. Tilbehør")

Leveringsomfang (ill. 3.1)

Produkt mål (ill. 3.2)

Apparatoversikt (ill. 3.3)

- A** Sensormodul
- B** Mikrolinse
- C** Strekkavlastning

4. Elektrisk tilkobling

- Slå av strømtilførselen (ill. 4.1)

Merking av klemmene:

L = L
L' = 1
N = N
S = 2
P = 3

Nettilkoblingsklemmens klemområde er konstruert for maks. 2 × 2,5 mm².

Nettledningen består av en flerledet kabel (maks. ledningsdiameter 10 mm):

- L** = fase (som regel svart eller brun)
- N** = nulleleder (som regel blå)
- PE** = jordleder (som regel grønn/gul)
- P** = For sammenkobling av flere bevegelssensorer
- L'** = Sluttet fase (som regel svart eller brun)
- S** = Bryter/tast

OBS:

Forveksles koblingene, fører dette senere til kortslutning i apparatet eller i sikringskapet. I så tilfelle må de enkelte kablene identifiseres og monteres på nytt. Det kan monteres en eget bryter på nettledningen til å slå AV og PÅ.

Tilkobling av nettledningen (ill. 4.1)

Merknad vedr. parallellkobling:

Ved bruk av flere sensorbrytere skal disse kobles til samme fase. Maks. 10 sensorer kan parallellkobles. Maks. avstand mellom de enkelte sensorene er 25 m.

Master/master COM1 (ill. 4.1)

I en parallellkobling kan det også brukes flere master. Hver master kobler inn lysgruppen sin iht. egen lysstyrkemåling. Forsinkelsestider og reaksjonslystyrke innstilles individuelt på hver master. Innkoblingsbelastningen fordeles på de enkelte master.

Tilstedeværelsen registreres fortsatt av alle sensorene i fellesskap.

Tilstedeværelsesutgangen kan tas opp ved hvilken som helst master.

Master/slave (ill. 4.1)

Master/slave-modusen gjør det mulig å dekke større rom (belastning tilkoblet = master, ingen belastning = slave). Det er kun masteren som beregner lysstyrken i rommet. Slavene melder registrering av bevegelser til masteren. Belysningen kobles inn utelukkende via masteren.

5. Montering

- Kontroller alle komponenter for skader.
- Ikke ta produktet i bruk dersom det er skadet.
- Velg et egnet monteringssted og ta hensyn til rekkevidde og bevegelserregistrering (ill. 5.1/5.2).

Fremgang ved montering:

- Slå av strømtilførselen (ill. 4.1).
- Bor en monteringsåpning med maks. Ø 35 mm i taket (ill. 5.3).
- Koble til nettledningen (ill. 3.5).
- Sorg for strekkavlastning (ill. 3.5).
- Sett inn sensormodulen (ill. 5.4).
- Slå på strømforsyningen (ill. 5.4).
- Still inn (→ "6. Funksjon/innstillinger").

6. Funksjon og innstillinger

Fabrikkinnstilling

Første gang tilstedeværelsessensoren tas i drift, og etter tilbakestilling med fjernkontroll, aktiveres fabrikkinnstillingene.

Følgende fabrikkinnstillinger finnes:

Skumringsinnstilling	Nivå SOL, dagmodus
Tidsinnstilling	IQ-modus
Hel-/halvautomatisk	Helautomatisk
Testmodus	AV
Belastning ON/OFF i Init	ON
Tast/bryter	Tast
TON/TONOFF	TONOFF

Skumringsinnstilling

Ønsket reaksjonsnivå kan stilles inn fra ca. 10 til 1000 lux. Via Teach-funksjonen kan det stilles inn opptil 2 lux.

Dagmodus

Sensoren kobler inn belastningen uavhengig av lysstyrken i omgivelse-
ne når det registreres bevegelse.

Teach-IN

Når det hersker slike lysforhold det er ønskelig at sensoren i fremtiden skal aktiveres i ved bevegelse, velges Teach-IN-funksjonen. Etter 10 sekunder lagres den målte verdien i omgivelseslysstyrken. Samtidig slås belastningen av.

Tidsinnstilling

Avhengig av fjernkontrollen kan ønsket belystingstid stilles inn mellom 5 sekunder og maks. 60 minutter. Når reaksjonsnivået overskrides, kobler sensoren seg ut etter at aktiveringstiden er omme.

Modus

Halvautomatisk

Slås av automatisk. Det må slås på manuelt, lyset tennes med tasten, og er tent avhengig av innstilt aktiveringstid.

Helautomatisk

Belysningen TENNES og SLUKKES automatisk, avhengig av lysstyrke og tilstedeværelse. Belysningen kan til enhver tid reguleres manuelt. I så tilfelle blir den automatiske koblingen forbigående avbrutt.

Presentasjonsmodus

Brukes inngang **S** i halvautomatisk funksjon og ved aktiv belastning, aktiverer sensoren presentasjonsmodusen. Belastningen forblir utkoblet så lenge det registreres bevegelse. Så snart det ikke lenger registreres bevegelse og belystingstiden er omme, går sensoren tilbake til normal sensormodus. I tillegg kan modusen aktiveres ved å trykke på «4h OFF»-tasten (5 sekunder) på fjernkontrollen. Samtidig går den blå LED-en over fra å blinke til å lyse konstant.

Testmodus

Testmodus har prioritet foran alle andre innstillinger, og tjener til kontroll av funksjonene og dekningsområdet. Uavhengig av lysstyrken kobler tilstedeværelsessensoren inn lyset med ca. 5 sekunders belystingstid når det er bevegelse i rommet (blå LED blinker ved registrering). I normal drift gjelder alle individuelt innstilte verdier. Etter 10 minutter går sensoren automatisk tilbake til normal modus.

Initialtilstand

Definerer atferden etter at strømtilførsel er opprettet. Belastningsutgang PÅ eller AV.

Tast/bryter-inngang

Avgjør hvordan sensoren skal evaluere det inngående signalet **S**. Ved tilordning av eksterne taster/brytere kan melderer brukes halvautomatisk og til enhver tid overstyres manuelt. TON el. TON/OFF beskriver atferden når tasten/bryteren aktiveres. I stillingen ON-OFF kan belysting til enhver tid slås manuelt av og på. I stillingen TON er det ikke lenger mulig å slå av manuelt. Ved hvert trykk på tasten startes belystingstiden på nytt.

IQ-modus

Aktiveringstiden tilpasses dynamisk og selvlærende etter brukervaner. En lære-algoritme beregner optimal tidssyklus. Den korteste tiden er 5 minutter, den lengste 20 minutter.

Funksjoner RC5

- Lys PÅ/AV 4 t
- Reset
- 100 t innbrenning
- Presentasjonsmodus

Funksjoner RC8

- Tidsinnstilling CH1
- Test- / normal modus
- Skumringsinnstilling
- Natmodus
- Dagslysmodus
- Teach-IN
- Automatisk / manuell modus
- Reset
- IQ-modus

Smart Remote

- Styring via smarttelefon eller nettbrett
- Erstatte alle fjernkontroller
- Last ned passende app og koble til med Bluetooth
- Toveis kommunikasjon støttes

Tidsinnstilling: 5 sek.-60 min., IQ
Skumringsinnstilling: Teach,
2-1000 lux
Initialtilstand: av - på
Driftmodus: halv- og halvautomatisk
Ekstern inngang: bryter/tast

Detaljerte beskrivelser finnes i
bruksanvisningene for de enkelte
fjernkontrollene.

LED-funksjon

Blå LED

Initialisering: LED blinker 1 x pr.
sekund.

Normal drift: LED lyser ikke.

Testdrift: LED lyser når bevegelse
registreres.

Fjernkontroll: LED blinker 1 x pr.
sekund.

Rød LED

Aktivering av halvautomatisk drift:
LED på i ca. 1 sek.

Overtemperatur. LED blinker 1 sek.
hvert 15. sek.

7. Tilbehør (ekstrautstyr)

- Brukerfjernkontroll RC5
EAN 4007841 592806
- Servicefjernkontroll RC8
EAN 4007841 559410
- Smart Remote
EAN 4007841 009151

8. Vedlikehold/stell

Produktet er vedlikeholdsfritt. Skulle registreringslinsen bli skitten, kan den rengjøres med en fuktig klut (uten rengjøringsmiddel).

9. Avfallsbehandling

Elektriske apparater, tilbehør og emballasje skal resirkuleres på en miljøvennlig måte.



Ikke kast elektriske apparater i husholdningsavfallet!

Gjelder kun EU-land:

I henhold til gjeldende europeiske retningslinjer for elektriske apparater og brukte elektriske apparater, og i samsvar med nasjonal lovgivning, skal elektriske apparater som ikke lenger kan benyttes, samles opp atskilt fra annet søppel og gjenvinnes på en miljøvennlig måte.

10. Produsentgaranti

Som kjøper har du eventuelt lovfestede mangel- eller garantirettigheter overfor selger. I den grad disse rettighetene finnes i ditt land, verken innskrenkes eller forkortes de på grunn av vår garantierklæring. Vi gir deg fem års garanti på at ditt sensorprodukt fra STEINEL Professional er uten mangler og fungerer som det skal. Vi garanterer at dette produktet ikke har material-, produksjons- eller konstruksjonsfeil. Vi garanterer at alle elektroniske deler og kabler fungerer, og at alle materialer og overflater er uten mangler.

Garantikrav

Dersom du ønsker å reklamere på produktet, må du pakke det godt inn, frankere det og sende hele produktet i retur sammen med original kjøpskvittering som viser kjøpsdato og produktnavn. Produktet sendes til forhandler eller direkte til oss:

Vilan AS – Olaf Helsetsvet 5, 0694 Oslo, Norge. Vi anbefaler deg derfor å ta godt vare på kjøpskvitteringen til garantiperioden er utløpt. STEINEL tar ikke ansvar for transportkostnader eller risiko i sammenheng med retursendingen.

Informasjon om hvordan du gjør garantikrav gjeldende finner du på hjemmesiden vår, www.vilan.no

Ta gjerne kontakt med oss om du har garantikrav eller spørsmål angående produktet ditt. Du når oss på **+47 22 72 50 00**.

**5 ÅRS
PRODUSENT
GARANTI**

11. Tekniske spesifikasjoner

Mål Ø × d	43 × 75 mm
Spenning	220-240 V / 50/60 Hz
Sensorsystem	Passiv infrarød (IR)
Effekt - Stand by	< 0,3 W
Rekkevidde	4 × 4 m tilstedeværelse, radial, 6 × 6 m tangentielt / 2,8 m høyde
Dekningsvinkel	360°
Effekt	Lyspære-/halogenlampelast 1000 W Lysrør elektronisk ballast 500 W Lysrør ukompensert 400 VA Lysrør seriekompensert 400 VA Lysrør parallellkompensert 400 VA Lavvolt halogenpærer 1000 VA LED < 2 W 100 W 2 W < LED < 8 W 300 W LED > 8 W 600 W Kapasitiv belastning 176 µF
Minstelast	100 mA
Skumringsinnstilling	2-1000 lux, ∞/dagslys
Tidsinnstilling	5 sek. til 60 min.
Monteringshøyde	2-5 m
Kapslingsgrad	IP65
Temperaturområde	-25 °C til + 55 °C

12. Driftsfeil

Feil	Årsak	Tiltak
Lyset tennes ikke	<ul style="list-style-type: none">■ Ingen tilførselsspenning■ For lav lux-verdi innstilt■ Ingen bevegelsesregistrering	<ul style="list-style-type: none">■ Kontroller tilførselsspenningen■ Øk lux-verdien sakte til lyset tenner■ Sørg for uhindret siktil til sensoren■ Kontroller dekningsområdet
Lyset slukkes ikke	<ul style="list-style-type: none">■ For høy lux-verdi■ Aktiveringstid går ut■ Varmekilder forstyrrer: f.eks. Vifteovn, åpne dører og vinduer, husdyr, lyspære/halogenlyskaster, objekter som beveger seg	<ul style="list-style-type: none">■ Still inn lavere lux-verdi■ Vent til aktiveringstid utgår eller still inn lavere aktiveringstid■ Kontroller dekningsområdet
Sensoren slås av selv om noen er tilstede	<ul style="list-style-type: none">■ For kort aktiveringstid■ For lavt lysnivå	<ul style="list-style-type: none">■ Øk aktiveringstiden■ Endre skumringsinnstillingen
Sensoren slår seg av for sent	<ul style="list-style-type: none">■ For lang aktiveringstid	<ul style="list-style-type: none">■ Reduser aktiveringstiden
Sensoren slår seg på for sent ved frontal gangretning	<ul style="list-style-type: none">■ Rekkevidden ved frontal gangretning er redusert	<ul style="list-style-type: none">■ Monter flere sensorer■ Reduser avstanden mellom to sensorer
Sensoren slås ikke på når personer er tilstede selv om det er mørkt	<ul style="list-style-type: none">■ Det er valgt for lav lux-verdi■ Halvautomatisk modus aktiv■ 4 Timer av aktivert	<ul style="list-style-type: none">■ Øk lysverdien■ Aktiver helautomatisk modus eller tenn lys med tasten■ Deaktiver 4 timer av
Red led blinker	<ul style="list-style-type: none">■ Overoppheting■ Overbelastning	<ul style="list-style-type: none">■ Vent til avkjølingstiden på en time er omme■ Reduser belastningen

GR

1. Relativt til dette med uttrykket

Parakaaløme diaβázete

– Katohurwμéne teohnonwáa. Anatótwon, akómá kaí aπoπaawmatiká, móno katótwon dikh́s maaw éghkriaw.

– Me eπiφwlaeh́ troπoπoih́awon, oi opoiéw ezh́tēretouw sthn teohnonwgh́ próoδo.

Ezh́ghnaw awbólow



Proeidoπoih́aw enwπiow kinónow!



Paratopmh́ se shmeia keiménow sto éghghawo.

2. Genikéw upodeixeiw awfáleiaw



Prin apó twn ektéleaw kábh ergawáaw sth awskewh́ twh́pē na diakóptete thn trofodosh́a h́lektrikh́w táshw!

- Katá thn eghkatástaw prēpē o proaw súndesh h́lektrików aghwów na eíwai eleeúthērow h́lektrikh́w táshw. Sunēpōw prēpē prwta na diakóptete to h́lektrikó reúma kaí na eλέghchete me dokhmatikó táshw an prághmati éche diakopēi h́ paroh́ h́lektrikh́w táshw.
- Katá thn eghkatástaw tou aishēthēra prókētai gh́ ergawáaw sto diktio h́lektrikh́w táshw. Gh́a to lógho apó prēpē na

ektelētai ezh́dikewména kaí súghwona me thw shchetikéw prodiaghraféw eghkatástaww thw ekástote chwraa kaí touw kanonismów súndeshw.

- Chrhsh́mopoiēte móno gh́nsh́a antallaktiká.
- Eπiawkeéw eπitēpētai na ektelónowtai móno apó ezh́dikewména awnergh́a.
- **Ypódeih́:** O aghwów **S** tou ezh́terikou anihnevth́ den prorh́zētai na ezh́tēretēi katanaλωtēw w aw súndeshw oudeτέρou aghwów.

3. IR Quattro MICRO COM1

Chrhsh́ súghwona me touw kanonismów

- Anihnevth́w parousiaw eíwai katállhgho móno gh́a toπothēthsh́ se toícho se eawterikouw chwrouw.
- Báthw entoíchaww touw. 120 mm.

Mh́gh h́lektrikh́w ghrammh́w metaéw aishēthēra kaí plh́ktrow < 50 m

Όλεw oi ruhmíseiw leitwrgiaww pragmatopoiónowtai méaw proairētikwv th́lektontról RC8, RC5 h́ Smart Remote. (**→ "7. Ezh́rtēghmata"**)

Perieghómeno awskewasíaw (**eiw. 3.1**)
Diastáseiw próiōnton (**eiw. 3.2**)
Eπiokóptēsh awskewh́w (**eiw. 3.3**)

- A** Δoμoawtoieio aishēthēra
- B** Mikrophakáw
- C** Stoiχeíw antochh́w

4. Ηλεκτρική σύνδεση

- Διακόψτε τροφοδοσία ρεύματος **(εικ. 4.1)**

Ετικέτα ακροδεκτών:

L = L
L' = 1
N = N
S = 2
P = 3

Ο χώρος ακροδέκτη σύνδεσης καλωδίου τροφοδοσίας έχει σχεδιαστεί το ανώτερο για 2 x 2,5 mm².

Ο αγωγός τροφοδοσίας αποτελείται από καλώδιο πολλών συρμάτων (μέγ. Ø αγωγών 10 mm):

L = Φάση
(συνήθως μαύρο ή καφέ)

N = Ουδέτερος αγωγός
(συνήθως μπλε)

PE = Αγωγός γείωσης
(συνήθως πράσινο/κίτρινο)

P = Για σύνδεση περισσότερων ανιχνευτών κινήσεων

L' = Αγωγός υπό σύνδεση
(συνήθως μαύρο, καφέ ή γκρι)

S = Διακόπτης/πλήκτρο

Προσοχή:

Το μπέρδεμα των συνδέσεων θα προκαλέσει αργότερα στη συσκευή ή στον πίνακα ασφαλειών βραχυκύκλωμα. Στην περίπτωση αυτή πρέπει να αναγνωριστούν τα μεμονωμένα καλώδια και να εγκατασταθούν εκ νέου. Στο καλώδιο τροφοδοσίας μπορεί να συναρμολογηθεί και κατάλληλος διακόπτης κυκλώματος για ενεργοποίηση (ΕΝΤΟΣ) και απενεργοποίηση (ΕΚΤΟΣ).

Σύνδεση αγωγού τροφοδοσίας **(εικ. 4.1)**

Υπόδειξη για παράλληλη σύνδεση:

Κατά τη χρήση περισσότερων αισθητήριων διακοπών πρέπει να συνδεθούν στην ίδια φάση. Είναι εφικτή η παράλληλη σύνδεση το ανώτερο έως και 10 αισθητήριων. Η απόσταση μεταξύ των μεμονωμένων αισθητήριων επιτρέπεται να ανέρχεται το ανώτερο σε 25 m.

Master/Master COM1 (εικ. 4.1)

Στην παράλληλη σύνδεση είναι εφικτή η χρήση και περισσότερων Master. Κάθε Master ενεργοποιεί μία ομάδα φωτός ανάλογα με την ίδια μέτρηση φωτεινότητας. Οι χρόνοι καθυστέρησης και οι τιμές φωτεινότητας ρυθμίζονται εξατομικευμένα σε κάθε Master. Το φορτίο μεταγωγής διανέμεται στους μεμονωμένους Master.

Η παρουσία συνεχίζει να ανιχνεύεται συλλογικά από όλους τους ανιχνευτές.

Η έξοδος παρουσίας μπορεί να συλληφθεί σε οποιονδήποτε Master.

Master/Slave (εικ. 4.1)

Η λειτουργία Master-/Slave επιτρέπεται την ανίχνευση μεγάλων χώρων (φορτίο συνδεδεμένο = Master, χωρίς φορτίο = Slave). Η αποτίμηση της φωτεινότητας στο χώρο γίνεται αποκλειστικά στο Master. Τα Slaves δηλώνουν την ανίχνευση κίνησης στο Master. Η ενεργοποίηση του φωτισμού γίνεται αποκλειστικά μέσω του Master.

5. Εγκατάσταση

- Ελέγχετε όλα τα εξαρτήματα σχετικά με βλάβες.
- Σε περίπτωση βλαβών δεν επιτρέπεται η λειτουργία του προϊόντος.
- Επιλέγεται κατάλληλο σημείο εγκατάστασης λαμβάνοντας υπόψη την εμβέλεια και την ανίχνευση κινήσεων. **(εικ. 5.1/5.2)**

Βήματα εγκατάστασης

- Διακόψτε τροφοδοσία ρεύματος. **(εικ. 4.1)**
- Ανοίγεται οπή εγκατάστασης Ø μέγ. 35 mm στο ταβάνι. **(εικ. 5.3)**
- Πραγματοποιείτε συνδέσεις δικτύου. **(εικ. 3.4)**
- Δημιουργείτε στοιχείο αντοχής. **(εικ. 3.5)**
- Τοποθετείτε δομοστοιχείο αισθητήρα. **(εικ. 5.4)**
- Ενεργοποιείτε τροφοδοσία ρεύματος. **(εικ. 5.4)**
- Κάνετε ρυθμίσεις. **(→ "6. Λειτουργία/ρυθμίσεις")**

6. Λειτουργία και ρυθμίσεις

Ρύθμιση εργοστασίου

Κατά την πρώτη θέση σε λειτουργία του ανιχνευτή παρουσίας όπως και σε περίπτωση Reset με τηλεκοντρόλ ενεργοποιούνται οι εργοστασιακές ρυθμίσεις.

Προβλέπονται οι παρακάτω εργοστασιακές ρυθμίσεις:

Ρύθμιση ευαισθησίας	Βαθμίδα ΗΛΙΟΣ, λειτουργία ημέρας
Ρύθμιση χρόνου Υπεραυτόματο/ Ημιαυτόματο	Λειτουργία IQ Υπεραυτόματο
Λειτουργία δοκιμής Φορτίο ON/OFF στο Init	ΕΚΤΟΣ ON
Πλήκτρο/Διακόπτης TON/TONOFF	Πλήκτρο TONOFF

Ρύθμιση ευαισθησίας

Το επιθυμητό όριο ευαισθησίας μπορεί να ρυθμιστεί από περ. 10 έως 1000 Lux. Μέσω της λειτουργίας εκμάθησης (Teach) μπορεί να γίνει ρύθμιση έως και 2 Lux.

Λειτουργία ημέρας

Ο αισθητήρας ενεργοποιεί το φορτίο ανεξάρτητα από την φωτεινότητα περιβάλλοντος, εφόσον ανιχνευτεί κίνηση.

Teach-IN

Εφόσον επικρατούν οι επιθυμητές συνθήκες φωτός, κατά τις οποίες ο αισθητήρας θα πρέπει να ενεργοποιεί μελλοντικά κατά την ανίχνευση κινήσεων, επιλέγεται η λειτουργία Teach-IN. Μετά από 10 δευτερόλεπτα η μετρηθείσα τιμή φωτεινότητας περιβάλλοντος αποθηκεύεται στη μνήμη. Ταυτόχρονα απενεργοποιείται το φορτίο.

Ρύθμιση χρόνου

Η επιθυμητή χρονυστέρηση μπορεί να ρυθμιστεί ανάλογα με το τηλεκοντρόλ το ελάχιστο από 5 δευτερόλεπτα έως το ανώτερο 60 λεπτά. Σε περίπτωση υπέρβρασης του ορίου ευαισθησίας ο αισθητήρας απενεργοποιεί μετά την παρέλευση της διάρκειας χρονυστέρησης.

Είδος λειτουργίας

Ημιαυτόματο

Ο φωτισμός απενεργοποιείται τώρα μόνο αυτόματα. Η ενεργοποίηση επιτυγχάνεται χειροκίνητα, το φως πρέπει να απαιτηθεί μέσω πλήκτρου και παραμένει αναμμένο για τη ρυθμισμένη διάρκεια χρονυστέρησης.

Υπεραυτόματο

Ανάλογα με την φωτεινότητα και την παρουσία ο φωτισμός ενεργοποιείται και απενεργοποιείται αυτόματα. Ο φωτισμός μπορεί να ενεργοποιηθεί ανά πάσα στιγμή χειροκίνητα. Κατά τη μεταγωγή αυτή διακόπτεται προσωρινά ο αυτοματισμός μεταγωγής.

Λειτουργία παρουσίας

Εάν στο υπεραυτόματο και με ενεργό φορτίο χρησιμοποιηθεί η είσοδος **S**, ο αισθητήρας ενεργοποιεί τη λειτουργία παρουσίας. Το φορτίο παραμένει απενεργοποιημένο έως ότου ανιχνευτεί κίνηση. Τη στιγμή που δεν ανιχνευτεί πλέον κίνηση και παρέλθει ο χρόνος χρονυστέρησης, ο αισθητήρας περνάει πάλι σε κανονική λειτουργία αισθητήρα. Επιπλέον η λειτουργία ενεργοποιείται με πάτημα πλήκτρου (5 δευτερόλεπτα) στο πλήκτρο „4h OFF“ του τηλεκοντρόλ.

Ταυτόχρονα η μπλε φωτοдиодος LED αλλάζει από φλας σε σταθερό φως.

Λειτουργία δοκιμής

Η λειτουργία δοκιμής προηγείται κάθε άλλης ρύθμισης και εξυπηρετεί στον έλεγχο λειτουργικότητας και ορίων ανίχνευσης. Ο ανιχνευτής παρουσίας ενεργοποιεί ανεξάρτητα φωτεινότητας και σε περίπτωση κίνησης στο χώρο το φωτισμό για χρονυστέρηση περ. 5 δευτερολέπτων (μπλε φωτοдиодος LED αναβοσβήνει κατά την ανίχνευση). Σε κανονική λειτουργία ισχύουν όλες οι εξατομικευμένα ρυθμισμένες τιμές. Μετά από 10 λεπτά γίνεται αυτόματα μεταγωγή σε κανονική λειτουργία.

Κατάσταση αρχικοποίησης

Προσδιορίζει τη συμπεριφορά μετά την εφαρμογή τάσης τροφοδοσίας. Έξοδος φορτίου ENTOΣ ή ΕΚΤΟΣ.

Είσοδος Πλήκτρο/Διακόπτης

Προσδιορίζει στον αισθητήρα τον τρόπο αξιολόγησης του εισερχόμενου σήματος **S**. Με την ταξινόμηση εξωτερικών πλήκτρων/ διακοπών είναι εφικτή η λειτουργία του ανιχνευτή ως ημιαυτόματο και ανά πάσα στιγμή ο χειροκίνητος έλεγχος αυτού. TON ή TON/OFF περιγράφει τη συμπεριφορά κατά το πάτημα του πλήκτρου/διακόπτη. Στη θέση ON-OFF ο φωτισμός ενεργοποιείται και απενεργοποιείται ανά πάσα στιγμή χειροκίνητα. Στη θέση TON δεν είναι πλέον εφικτή η χειροκίνητη απενεργοποίηση. Με κάθε πάτημα πλήκτρου γίνεται εκ νέου εκκίνηση χρονυστέρησης.

Λειτουργία IQ

Η διάρκεια χρονυστέρησης προσαρμόζεται δυναμικά, αυτοδίδακτα στη συμπεριφορά του χρήστη. Μέσω αλγόριθμου εκιάθησης γίνεται ο υπολογισμός του ιδανικού κύκλου χρόνου. Ο βραχύτερος χρόνος ανέρχεται σε 5 λεπτά, ο μεγαλύτερος χρόνος σε 20 λεπτά.

Λειτουργίες RC5

- Φως ENTOΣ/ΕΚΤΟΣ 4 ώρες
- Επαναφορά (Reset)
- 100 h burn in
- Λειτουργία παρουσίας

Λειτουργίες RC8

- Ρύθμιση χρόνου CH1
- Δοκιμαστική / κανονική λειτουργία
- Ρύθμιση ευαισθησίας
- Λειτουργία νύχτας
- Λειτουργία φωτός ημέρας
- Teach-IN
- Αυτόματη / χειροκίνητη λειτουργία
- Επαναφορά (Reset)
- Λειτουργία IQ

Smart Remote

- Ρυθμιστικός έλεγχος μέσω Smartphone ή Tablet
- Αντικαθιστά όλα τα τηλεκοντρόλ
- Κατεβάζει κατάλληλο App και συνδέστε μέσω Bluetooth
- Υποστηρίζεται δικατευθυντική επικοινωνία

Ρύθμιση χρόνου: 5 δευ. - 60 λεπ., IQ
Ρύθμιση ευαισθησίας: Teach, 2- 1000 Lux

Κατάσταση αρχικοποίησης: Εκτός - Εντός

Είδος λειτουργίας: Ημι- και Υπεραυτόματο

Εξωτερική είσοδος: Διακόπτης / Πλήκτρο

Λεπτομερείς περιγραφές στις οδηγίες χειρισμού του εκάστοτε τηλεκοντρόλ.

Λειτουργία LED

Μπλε LED

Αρχικοποίηση: LED αναβοσβήνει 1 φορά ανά δευτερόλεπτο.
Κανονική λειτουργία: Το LED σβήνει
Λειτουργία δοκιμής: Το LED ανάβει όταν ανιχνεύσει κίνηση.
Τηλεκοντρόλ: LED αναβοσβήνει 1 φορά ανά δευτερόλεπτο.

Κόκκινο LED

Ενεργοποίηση ημιαυτόματου: LED ανάβει για περ. 1 δευτ.
Υπερθέρμανση: LED αναβοσβήνει 1 δευτ., κάθε 15 δευτ.

7. Αξεσουάρ (προαιρετικά)

- Τηλεκοντρόλ χρήστη RC5
EAN 4007841 592806
- Τηλεκοντρόλ Service RC8
EAN 4007841 559410
- Smart Remote
EAN 4007841 009151

8. Συντήρηση/Φροντίδα

Το προϊόν δεν χρειάζεται συντήρηση. Ο φακός ανίχνευσης μπορεί να καθαρίζεται όταν είναι ακάθατος με νωπό πανί (χωρίς απορρυπαντικό).

9. Απόσυρση

Ηλεκτρικές συσκευές, εξαρτήματα και συσκευασίες θα πρέπει να αποσύρονται με τρόπο φιλικό προς το περιβάλλον και να ανακυκλώνονται.



Δεν επιτρέπεται να πετάτε ηλεκτρικές συσκευές στα οικιακά απορρίμματα!

Μόνο για χώρες ΕΕ:

Σύμφωνα με την ισχύουσα Ευρωπαϊκή Οδηγία σχετικά με άχρηστες ηλεκτρικές και ηλεκτρονικές συσκευές και την εφαρμογή της σε εθνικό δίκαιο πρέπει οι άχρηστες πλέον ηλεκτρικές συσκευές να αποσύρονται ξεχωριστά και να οδηγούνται σε ανακύκλωση φιλική προς το περιβάλλον.

10. Εγγύηση κατασκευαστή

Ως αγοραστής μπορείτε να κάνετε χρήση των νόμιμων εγγυητικών δικαιωμάτων έναντι του πωλητή. Εφόσον τα δικαιώματα αυτά ισχύουν στη χώρα σας, δεν συντέμνονται ούτε περιορίζονται από τη δική μας δήλωση εγγύησης. Σας παρέχουμε 5 έτη εγγύηση για την άσπογη κατασκευή και την κανονική λειτουργία του προϊόντος STEINEL Professional-Sensorik. Παρέχουμε την εγγύηση ότι αυτό το προϊόν δεν παρουσιάζει ελαττώματα υλικού, κατασκευής ή σχεδίασης. Παρέχουμε εγγύηση λειτουργικής ικανότητας όλων των ηλεκτρονικών δομοστοιχείων και καλωδίων, όπως επίσης έλλειψης σφαλμάτων όλων των χρησιμοποιηθέντων υλικών και των επιφανειών αυτών.

Προβολή αξιώσεων

Εάν θέλετε να διατυπώσετε παράπονα σχετικά με το προϊόν που αγοράσατε, παρακαλούμε όπως αποστείλετε σε πλήρη κατάσταση και ατελώς μαζί με την αυθεντική απόδειξη αγοράς, η οποία πρέπει να αναφέρει την ημερομηνία αγοράς και την ονομασία του προϊόντος, στον αντιπρόσωπό σας ή στην εταιρεία μας **ΑΝΤΙΠΡΟΣΩΠΟ-ΕΙΣΑΓΩΓΕΙΣ ΓΙΑ ΤΗΝ ΕΛΛΑΔΑ Π.Λυγκωνης & Υιοι σε / Αριστοφανους 8 Αθηνά 10554**. Σας συστήνουμε λοιπόν όπως διαφυλάξετε προσεκτικά την απόδειξη αγοράς έως την παρέλευση της διάρκειας εγγύησης. Για τα έξοδα και τους κινδύνους μεταφοράς στα πλαίσια επιστροφής του προϊόντος η STEINEL δεν αναλαμβάνει καμία ευθύνη.

Για πληροφορίες σχετικά με την προβολή αξίωσης σε περίπτωση εγγύησης απευθυνθείτε στη διαδικτυακή πύλη www.steinel-professional.de/garantie

Εάν νομίζετε ότι πρόκειται για περίπτωση εγγύησης ή εάν έχετε οποιαδήποτε απορία σχετικά με το προϊόν σας, μπορείτε να μας τηλεφωνήσετε ανά πάσα στιγμή στη γραμμή **ΤΗΛΕΦΩΝΑ ΥΠΟΣΤΗΡΙΞΗΣ & ΣΕΡΒΙΣ ΓΙΑ, ΤΗΝ ΕΛΛΑΔΑ / 2103212021 / 2103218558 / Φαξ: 2103218630**.

5 E T H
ΚΑΤΑΚΕΥΑΣΤΗ
ΕΓΓΥΗΣΗ

11. Τεχνικά δεδομένα

Διαστάσεις $\varnothing \times B$	43 x 75 mm
Τάση δικτύου	220-240 V / 50/60 Hz
Σύστημα αισθητήρα	Παθητικό υπέρυθρο (IR)
Ισχύς - Stand by (επιφυλακή)	< 0,3 W
Εμβέλεια	4 x 4 m παρουσία, ακτινικά, 6 x 6 m εφαιπτομενικά / 2,8 m ύψος
Γωνία ανίχνευσης	360°
Ισχύς	Φορτίο λαμπτήρα πυράκτωσης/αλογόνου 1000 W Λαμπτήρες φθορισμού στραγγαλιστικό πηνίο 500 W Λαμπτήρες φθορισμού χωρίς αντιστάθμιση 400 VA Λαμπτήρες φθορισμού σειριακή αντιστάθμιση 400 VA Λαμπτήρες φθορισμού παράλληλη αντιστάθμιση 400 VA Λαμπτήρες αλογόνου χαμηλής τάσης 1000 W LED < 2 W 100 W 2 W < LED < 8 W 300 W LED > 8 W 600 W Χωρητικό φορτίο 176 μF
Ελάχιστο φορτίο	100 mA
Ρύθμιση ευαισθησίας	2-1000 Lux, ∞ /φως ημέρας
Ρύθμιση χρόνου	5 δευτ. έως 60 λεπτά
Ύψος εγκατάστασης	2-5 m
Είδος προστασίας	IP65
Όρια θερμοκρασίας	-25 °C έως + 55 °C

12. Διαταραχές λειτουργίας

Βλάβη	Αιτία	Βοήθεια
Φως δεν ανάβει	■ Ανύπαρκτη τάση σύνδεσης ■ Πολύ χαμηλή ρύθμιση τιμής Lux ■ Ανύπαρκτη ανίχνευση κίνησης	■ Ελέγχετε τάση σύνδεσης ■ Αυξάνετε αργά τιμή Lux έως ότου ανάβει φως ■ Δημιουργείτε ελεύθερη ορατότητα προς τον αισθητήρα ■ Ελέγχετε όρια ανίχνευσης
Φως δεν σβήνει	■ Τιμή Lux πολύ υψηλή ■ Διάρκεια χρονυστέρησης παρέρχεται ■ Ενοχλητικές πηγές θερμότητας π.χ.: αερόθερμο, ανοιχτές πόρτες και παράθυρα, κατοικίδια ζώα, λαμπτήρας/προβολέας αλογόνου, κινούμενα αντικείμενα	■ Ρυθμίζετε τιμή Lux χαμηλότερα ■ Περιμένετε διάρκεια χρονυστέρησης, εν ανάγκη μειώνετε διάρκεια χρονυστέρησης ■ Ελέγχετε όρια ανίχνευσης
Αισθητήρας απενεργοποιείται παρά την παρουσία	■ Διάρκεια χρονυστέρησης πολύ μικρή ■ Όριο φωτός πολύ χαμηλό	■ Αυξάνετε διάρκεια χρονυστέρησης ■ Αλλάζετε ρύθμιση ευαισθησίας
Αισθητήρας απενεργοποιείται αργά	■ Διάρκεια χρονυστέρησης πολύ μεγάλη	■ Μειώνετε διάρκεια χρονυστέρησης
Αισθητήρας ενεργοποιείται αργά σε μετωπική κατεύθυνση κίνησης	■ Εμβέλεια σε μετωπική κίνηση είναι μειωμένη	■ Κάνετε εγκατάσταση περαιτέρω αισθητήρων ■ Μειώνετε απόσταση μεταξύ δύο αισθητήρων
Αισθητήρας δεν ενεργοποιείται παρά το σκότος σε περίπτωση παρουσίας	■ Επιλογή τιμής Lux πολύ χαμηλή ■ Ενεργό ημιαυτόματο ■ 4 ώρες ΕΚΤΟΣ ενεργό	■ Αυξάνετε όριο φωτεινότητας ■ Ενεργοποίηση υπεραυτόματου ή ενεργοποίηση φωτός μέσω πλήκτρου ■ 4 ώρες ΕΚΤΟΣ απενεργοποίησης
Κόκκινη LED αναβοσβήνει	■ Υπερθέρμανση ■ Υπερφόρτωση	■ Αναμονή χρόνου ψύξης 1 ώρα ■ Μείωση φορτίου

TR

1. Bu doküman hakkında

Lütfen itinayla okuyun ve saklayın!

- Telif hakları korunmaktadır. Kismen de olsa basılması, ancak onayımız alınarak mümkündür.
- Teknik gelişmelere hizmet eden değişiklikler yapma hakkı saklıdır.

Sembol açıklaması



Tehlikelere karşı uyarı!



Dokümandaki metin kısımlarına gönderme.

2. Genel güvenlik uyarıları



Cihaz üzerindeki tüm çalışmalardan önce, elektrik beslemesini kesin!

- Montaj sırasında, bağlanacak olan elektrik tesisatında enerji kesin olmalıdır. Bu nedenle ilk olarak elektriği kapatın ve bir kontrol kalemiyle enerjinin kesildiğini kontrol edin.
- Sensörün kurulumunda, elektrik şebekesinde yapılan bir çalışma söz konusudur. Bu yüzden, geleneksel kurulum yönergeleri ile bağlantı koşullarına uygun bir uygulama yapılmalıdır
- Sadece orijinal yedek parçalar kullanın.
- Onarımlar sadece, uzman atölyeler tarafından gerçekleştirilebilir.
- **Not:** Harici düğmenin kablosu **S**, kullanıcı cihazların nötr kablo bağlantısı olarak kullanılmak için tasarlanmamıştır.

3. IR Quattro MICRO COM1

Amacına uygun kullanım

- Hissetme dedektörü sadece, iç mekanda tavana montaj için uygundur.
- Montaj derinliği min. 120 mm.

Sensör ile düğme arasındaki iletken uzunluğu < 50 m.

Tüm fonksiyon ayarları, opsiyonel uzaktan Kumandalar RC8, RC5 veya Smart Remote üzerinde yapılabilir. (→ "7. Aksesuarlar")

Teslimat kapsamı (**Şek. 3.1**)

Ürünün boyutları (**Şek. 3.2**)

Cihazın genel görünümü (**Şek. 3.3**)

- A** Sensör modülü
- B** Mikro mercekle
- C** Çekme emniyeti

4. Elektrik bağlantısı

- Elektrik beslemesini kapatın (**Şek. 4.1**)

Terminal etiketleme:

- L = L
- L' = 1
- N = N
- S = 2
- P = 3

Elektrik bağlantı terminalinin sıkıştırma alanı, maksimum 2 x 2,5 mm² için uygundur.

Elektrik besleme kablosu çok damarlı bir kablodur (kabloların azami çapı: 10 mm):

L = Faz (genellikle siyah veya kahverengi)

N = Nötr hattı (genellikle mavi)

PE = Topraklama hattı (genellikle yeşil/sarı)

P = Birden fazla hareket dedektörünün bağlantısı için

L' = Bağlı olan faz (genellikle siyah, kahverengi veya gri)

S = Şalter/Buton

Önemli:

Bağlantıların karıştırılması, daha sonra cihazda veya sigorta kutunuzda kısa devreye neden olur. Bu durumda, kabloların hepsini tanımlamak ve yeniden monte etmek zorundasınız. Elektrik besleme kablosuna, AÇ-MA ve KAPAMA için uygun bir elektrik anahtarı monte edilebilir.

Elektrik kablosunun bağlantısı (Şek. 4.1)

Paralel çalıştırma için not:

Birden fazla sensörlü anahtar kullanıldığında, bunlar aynı faza bağlanmalıdır! Maksimum 10 adede kadar sensör paralel bağlanabilir. Münferit sensörler arasındaki mesafe maks. 25 m olabilir.

Master/Master COM1 (Şek. 4.1)

Bir paralel bağlantı devresinde, çok sayıda Master kullanılabilir. Bu durumda her Master, kendi ışık grubunu kendi parlaklık ölçümüne göre çalıştırır. Geciktirme süreleri ve parlaklığa göre çalışma değerleri, her Masterin kendine göre ayarlanır. Çalıştırma yükü, münferit Master'lar arasında dağıtılır.

Hissetme özelliği, yine bütün dedektörler tarafından ortaklaşa algılanır.

Hissetme çıkışı, belirli bir master üzerine bağlanabilir.

Master/Slave (Şek. 4.1)

Master-/Slave işletimi, büyük bölümlerin algılanmasına olanak tanır (yük bağlı = Master, yük yok = Slave). Oda içindeki parlaklığın değerlendirilmesi, sadece Masterde yapılır. Slaveler, hareket algılamasını Masterde aktarırlar. Aydınlatmanın devre bağlantısı, sadece Master üzerinden yapılır.

5. Montaj

- Bütün yapı parçalarında hasar kontrolü yapın.
- Hasarlar olduğunda, ürünü işletime almayın.
- Erişim menziline ve hareketlerin algılanmasını göz önüne alarak, uygun montaj yerini seçin. (Şek. 5.1/5.2)

Montaj adımları

- Elektrik beslemesini kapatın. (Şek. 4.1)
- Tavana, Ø maks. 35 mm montaj deliği açın. (Şek. 5.3)
- Elektrik bağlantılarını yapın. (Şek. 3.4)
- Çekme emniyeti kullanın. (Şek. 3.5)
- Sensör modülünü yerleştirin. (Şek. 5.4)
- Elektrik beslemesini açın. (Şek. 5.4)
- Ayarları yapın.

(→ "6. Fonksiyon/Ayarlar")

6. Fonksiyon ve ayarlar

Fabrika ayar

Hissetme dedektörü ilk defa devreye alınırken ve ayrıca uzaktan kumanda yardımıyla Reset yapılrken fabrika ayarları etkinleşir. Aşağıdaki fabrika ayarları öngörül-müştür:

Alacakaranlık ayarı	GÜNEŞ kademesi, Gündüz işletimi
Zaman ayarı	IQ modu
Yarı/Tam otomatik	Tam otomatik
Test çalışması	KAPALI
Yük ON/OFF Init	ON
Buton/Şalter	Buton
TON/TONOFF	TONOFF

Alacakaranlık ayarı

İstenen tepkime eşiği, yak. 10 ile 1000 Lux arasında ayarlanabilir. Öğretme fonksiyonu üzerinden azami 2 Lux ayarlanabilir.

Gündüz işletimi

Hareket algılandığında sensör, yükü ortam parlaklığına bağlı olmaksızın çalıştırır.

Öğret

Sensörün daha ileride hareketlerle çalıştırmasının istendiği ışık koşullarında, Teach-IN fonksiyonu seçilir. 10 saniye sonra, ortam parlaklığının ölçülmüş olan değeri kaydedilir. Aynı zamanda yük kapatılır.

Zaman ayarı

İstenen aralık çalışma süresi, uzaktan kumandaya bağlı olarak 5 saniye ile maks. 60 dakika arasında ayarlanabilir. Tepkime eşiğinin üzerine çıkılması halinde sensör, aralık çalışma süresi sonunda kapatır.

İşletim türü

Yarı otomatik

Aydınlatma, sadece otomatik olarak kapanır. Çalıştırma manuel yapılır, ışık düşme yardımıyla açılmalıdır ve ayarlanmış olan aralık çalıştırma süresi boyunca açık kalır.

Tam otomatik

Aydınlatma, parlaklığa ve içeride olma haline göre otomatik olarak AÇILIR ve KAPANIR. Aydınlatma, her zaman için manuel olarak çalıştırılabilir. Bu durumda, çalıştırma otomatigi geçici olarak kesilir.

Tanıtım modu

Tam otomatik ve aktif yük ile **S** girişi kullanılıyorsa, sensör tanıtım modunu etkinleştirir. Hareket algılandığı sürece yük kapalı kalır. Hiçbir hareket algılanmadığı ve aralık çalıştırma süresi sona erdiği zaman, sensör tekrar normal sensörlü işletime geçer. Ek olarak mod, uzaktan kumandadaki "4h OFF" düğmesine basılarak (5 saniye) etkinleştirilebilir. Aynı zamanda mavi LED, yanıp sönmekten sürekli yanmaya dönmeye başlar.

Test çalışması

Test işletimi diğer bütün ayarlara göre önceliğe sahiptir ve işlevselliğinin ve ayrıca algılama alanının kontrol edilmesi içindir. Hissetme dedektörü, parlaklığa bağımlı olmaksızın hareket halinde, oda aydınlatmasını yak. 5 saniye aralık çalışma süresi boyunca çalıştırır (algılamada mavi LED yanıp söner). Normal işletimde, kişisel ayarlı bütün değerler geçerlidir. 10 dakika sonra otomatik olarak normal işletime geçilir.

Başlatma durumu

Besleme gerilimi verildikten sonraki durumu tanımlar. Yük çıkışı AÇIK veya KAPALI.

Buton/Şalter girişi

Gelen **S** sinyalinin nasıl değerlendirilmesi gerektiğini sensöre bildirir. Harici butonlar/şalterler yerleştirilerek, dedektör yarı otomatik olarak işletilebilir ve her zaman manuel kumanda edilebilir.

TON ya da TON/OFF, butona/şaltere basıldığında zamanki davranışı açıklar. ON-OFF konumunda, aydınlatma her zaman manuel açılabilir ve kapatılabilir. TON konumundayken manuel kapama mümkün değildir. Butona her basıldığında, ardlı çalışma süresi yeniden başlatılır.

IQ modu

Ardıl çalışma süresi, kullanıcı davranışından kendi öğrenerek dinamik uyarlanır. Bir öğrenme algoritmasının yardımıyla optimum zaman aralığı belirlenir. En kısa süre 5 dakika, en uzun süre 20 dakikadır.

Fonksiyonlar RC5

- Işık AÇIK/KAPALI 4 saat
- Reset
- 100 saat yan
- Tanıtım modu

Fonksiyonlar RC8

- Zaman ayarı CH1
- Test / Norm işletim
- Alacakaranlık ayarı
- Gece işletimi
- Gün ışığı işletimi
- Öğret
- Otomatik / manuel işletim
- Reset
- IQ modu

Smart Remote

- Smartphone veya Tablet üzerinden kumanda
- Tüm uzaktan kumandaların yerine geçer
- Uygun App'i yükleyin ve Bluetooth yardımıyla bağlayın
- Çift yönlü iletişim desteklenir

Zaman ayarı: 5 sn - 60 dak, IQ
Alacakaranlık ayarı: Öğret,
2-1000 Lux

Başlatma durumu: Kapalı - Açık
İşletim türü: Yarı ve Tam otomatik
Harici giriş: Şalter / Buton

Detaylı açıklamalar, ilgili uzaktan kumandanın kullanım kılavuzundadır.

LED fonksiyonu

Mavi LED

Başlatma: LED saniyede 1 kere yanıp söner.

Normal işletim: LED kapalı kalır.

Test işletimi: LED, hareket tetikleme-sinde yanar.

Uzaktan kumanda: LED saniyede 1 defa yanıp söner.

Kırmızı LED

Yarı otomatik etkinleşme: LED yak. 1 sn açık

Aşırı sıcaklık: LED 1 sn yanıp söner, her 15 sn'de bir

7. Aksesuarlar (opsiyonel)

- Kullanıcı uzaktan kumandası RC5
EAN 4007841 592806
- Servis uzaktan kumandası RC8
EAN 4007841 559410
- Smart Remote
EAN 4007841 009151

8. Bakım/Koruma

Ürün bakım gerektirmez.

Algılama merceği kirlendiğinde, nemli bir bezle (deterjan kullanmadan) temizlenebilir.

9. Tasfiye

Elektrikli cihazlar, aksesuar ve ambalajlar, çevre dostu bir dönüşüme gönderilmelidir.



Elektrikli cihazların evsel atıkların içine atmayın!

Sadece AB ülkeleri için:

Atık Elektrikli ve Elektronik Cihazlar Avrupa yönergesine ve bunun dönüşüğü ulusal yasaya göre, artık kullanılmayacak haldeki elektrikli cihazların ayrı toplanıp çevre dostu geri dönüşüm için gönderilmesi zorunludur.

10. Üretici garantisi

Alıcı sıfatıyla satıcıya karşı kanun ile öngörülen garanti haklarına sahiptir. Bu haklar ülkenizde geçerli olduğu sürece, garanti beyanımızla kısıtlanmamakta ve sınırlanmamaktadır. STEINEL-Professional STEINEL Profesyonel Sensörlü ürününüzün kusursuz kullanılabilirliği ve düzenli fonksiyonu konusunda 5 yıllık bir garanti süresi tanıyoruz. Bu ürünün malzeme, üretim ve tasarım hatalarından anmış olduğunu garanti ediyoruz. Tüm elektronik parçaların ve kabloların işlevselliğini ve ayrıca kullanılan tüm hammaddelerde ve bunların yüzeylerinde kusursuzluğu garanti ediyoruz.

Garanti haklarından faydalanma

Ürününüzle ilgili şikayetiniz olduğunda, lütfen tam ve gönderi ücreti ödenmiş olarak, üzerinde satış tarihinin ve ürün tanımının bulunması gereken orijinal satın alma belgesiyle birlikte satıcınıza veya doğrudan **Saos Teknoloji Elektrik LTD. ŞTİ. Halil Rifat Paşa Mah. Yüzer Havuz Sk. Perpa Ticaret Merkezi A Blok Kat: 5 No: 313 Şişli / İstanbul** adresine gönderiniz. Bu nedenle, satın alma belgenizi garanti süresi sona erene kadar saklamanızı tavsiye ediyoruz. Geri göndermeyle ilgili nakliye maliyetleri ve riskleri hakkında, STEINEL hiçbir sorumluluk almaz.

Bir garanti durumunda yapılması gerekenler hakkındaki bilgilerinizi ya da web sitemizde bulabilirsiniz. www.saosteknoloji.com.tr

Bir garanti durumu veya ürününüzle ilgili herhangi bir sorunuz olduğunda, bize her zaman memnuniyetle Acil Servis Hattı **+90 212 220 09 20** ulaşabilirsiniz.

5 YIL
ÜRETİCİ
GARANTİSİ

11. Teknik özellikler

Boyutlar Ø x D	43 x 75 mm
Şebeke gerilimi	220-240 V / 50/60 Hz
Algılama sistemi	Pasif kızıl ötesi (IR)
Güç - Stand by	< 0,3 W
Menzil	4 x 4 m hissetme, radyal, 6 x 6 m çevresel / 2,8 m yükseklik
Kapsama açısı	360°
Güç	Akkor/halojen ampul yükü 1000 W Floresan ampuller EVG 500 W Floresan ampuller, dengesiz 400 VA Floresan ampuller, seri dengeli 400 VA Floresan ampuller, paralel dengeli 400 VA Alçak voltaj halojen ampuller 1000 VA LED < 2 W 100 W 2 W < LED < 8 W 300 W LED > 8 W 600 W Kapasitif yükleme 176 µF
Asgari yük	100 mA
Alacakaranlık ayarı	2-1000 Lux, ∞/Gün ışığı
Zaman ayarı	5 sn ila 60 dak
Montaj yüksekliği	2-5 m
Koruma türü	IP65
Sıcaklık aralığı	-25 °C ila + 55 °C

12. İşletim arızaları

Arıza	Nedeni	Giderilmesi
İşık açılmıyor	■ Bağlantı gerilimi yok ■ Lux değeri çok düşük ayarlanmış ■ Hareket algılaması yok	■ Bağlantı gerilimini gözden geçirin ■ Lux değerini, ışık açılana kadar yavaşça artırmak için ■ Sensörün görüş alanını boşaltın ■ Kapsama alanını gözden geçirin
İşık kapanmıyor	■ Lux değeri çok yüksek ■ Ardıl çalışma süresi geçiyor ■ Rahatsız edici ısı kaynakları, örn.: ısıtıcı fanlar, açık kapı ve pencereler, ev hayvanları, ampul/halojen spot, hareket eden nesnelere	■ Lux değerini daha düşük ayarlayın ■ Ardıl çalışma süresini bekleyin, gerekt. daha kısa ayarlayın ■ Kapsama alanını gözden geçirin
Sensör, hissetme haline rağmen kapatıyor	■ Ardıl çalışma süresi çok kısa ■ Işık eşiği çok düşük	■ Ardıl çalışma süresini artırın ■ Alacakaranlık ayarını değiştirin
Sensör çok geç kapatıyor	■ Ardıl çalışma süresi çok uzun	■ Ardıl çalışma süresini kısaltın
Sensör, ön yürüme yönünde çok geç açıyor	■ Ön yürüyüş yönündeki menzil kısalmış	■ İlave sensör monte edin ■ İki sensör arasındaki mesafeyi azaltın
Sensör, karanlığa rağmen hissetme halinde açmıyor	■ Lux değeri çok düşük seçilmiş ■ Yarı otomatik etkin ■ 4 saat KAPALI etkin	■ Parlaklık eşiğini yükseltin ■ Tam otomatığı etkinleştirin veya ışığı buton yardımıyla açın ■ 4 saat KAPALI'yı devreden çıkartın
Kırmızı LED yanıp sönüyor	■ Aşırı ısınma ■ Aşırı yüklenme	■ 1 saat soğuma süresini bekleyin ■ Yükü azaltın

1. Tudnivaló a dokumentummal kapcsolatban

Kérjük, olvassa el figyelmesen és őrizze meg!

- Szerzői jogvédelem alatt áll. Sokszorosítani, kivonatosan is, csak az engedélyünkkel szabad.
- A műszaki fejlődést szolgáló változtatások jogát fenntartjuk.

Jelmagyarázat



Figyelmeztetés veszélyekre!



A dokumentum szöveghelyeire utal.

2. Általános biztonsági útmutatások



Munkavégzés előtt szakítsa meg a készülék tápfeszültségét!

- Szerelésekor a csatlakoztatni kívánt vezetéknek feszültségmentesnek kell lennie. Ezért a szerelés megkezdése előtt kapcsolja le az áramot, és feszültségjelzővel ellenőrizze a feszültségmentességet.
- Az érzékelő felszerelésekor hálózati feszültséggel végzett munkáról van szó. Ezért azt szakszerűen, az illető országban szokásos szerelési előírásoknak és csatlakoztatási feltételeknek megfelelően kell végezni.
- Csak eredeti pótalkatrészeket használjon.
- Javításokat csak szakszerviz végezhet.

- **Tudnivaló:** A felhasználók nem köthetik rá a nulla vezetőt a külső kapcsológomb S-vezetékére.

3. IR Quattro MICRO COM1

Rendeltetészerű használat

- Jelenlét-érzékelős kapcsoló zárt térben, mennyezetre történő felszereléshez.
- Beépítési mélység: min. 120 mm.

Az érzékelő és a nyomógomb közötti vezeték hossz < 50 m.

Valamennyi művelet tetszés szerint az RC8, RC5, valamint a Smart Remote távirányítóról is be lehet állítani. (→ "7. Tartozékok")

- A csomag tartalma (3.1. ábra)
 Termékméretek (3.2. ábra)
 A készülék áttekintése (3.3. ábra)
A érzékelő modul
B mikrolencse
C kábelrögzítés

4. Elektromos csatlakozás

- Kapcsolja le az áramellátást (4.1. ábra).

Kapocs felirat:

L = L
 L' = 1
 N = N
 S = 2
 P = 3

A hálózati csatlakozókapocs kapcsolóterülete maximum $2 \times 2,5 \text{ mm}^2$ -re van méretezve.

A hálózati betápvezeték szerepét többberű kábel látja el (a vezetékek max. átm.-je. 10 mm):

L = fázis (többnyire fekete vagy barna)

N = nulla vezető (többnyire kék)

PE = védővezető (többnyire zöld/sárga)

P = több mozgásérzékelő összekötéséhez

L' = kapcsolt fázis (többnyire fekete, barna vagy szürke)

S = kapcsoló/nyomógomb

Fontos:

A csatlakozások felcserélése később zárható vezet a készülékben vagy a biztosítékdobozban. Ebben az esetben ismét azonosítani kell az egyes kábeleket, és újból fel kell szerelni azokat. A hálózati betápvezetékekben alkalmas hálózati kapcsoló is lehet, amellyel ki- és bekapcsolható a berendezés.

A hálózati betápvezeték csatlakoztatása (4.1. ábra)

Tudnivaló a párhuzamos kapcsolásról:

Több érzékelőkapcsoló alkalmazása esetén azokat ugyanarra a fázisra kell csatlakoztatni! Egymással legfeljebb 10 érzékelő köthető párhuzamosan. Az egyes mozgásérzékelők között a kábel hossza legfeljebb 25 m lehet.

Master/Master COM1 (4.1 ábra)

Egyetlen párhuzamos kapcsolásban egyszerre több Master-t is használni lehet. Ilyenkor mindegyik Master a fényerősség saját mérése alapján kapcsolja a maga világításcsoportját. A késleltetési időket és a fényerősség kapcsolási értékeit mindegyik Master esetében egyenként kell beállítani. A kapcsolólandó terhelés az egyes Master-ek között eloszlik.

Személy jelenlétét továbbra is az összes Master közösen érzékeli.

A jelenlétjelző kimenetet bármelyik Master-en le lehet kérdezni.

Master/Slave (4.1. ábra)

A Master-/Slave üzemmód lehetővé teszi nagyobb helyiségek befogását (terhelés csatlakoztatva = Master, terhelés nincs = Slave). A helyiségben uralkodó fényerősséget kizárólag a Master-en lehet kiértékelni. A Slave-ek csupán a mozgás érzékelését jelzik a Master felé. A világítást kizárólag a Master-rel lehet kapcsolni.

5. Szerelés

- Minden alkatrészt ellenőrizzen sérülés szempontjából.
- Sérülések esetén ne vegye használatba a terméket.
- A hatótávolság és a mozgásérzékelés tekintetbe vételével válasszon alkalmas helyet, ahová felszerelheti a készüléket. (5.1/5.2. ábra)

A szerelés lépései

- Kapcsolja le az áramellátást. (4.1. ábra)
- Szerelőnyílás Ø max. 35 mm, fúrja a mennyezetbe. (5.3. ábra)
- Végezze el a hálózati csatlakoztatásokat. (3.4. ábra)
- Rögzítse a kábelt. (3.5. ábra)
- Helyezze be az érzékelőmodult. (5.4. ábra)
- Az áramellátást kapcsolja be. (5.4. ábra)
- Végezze el a beállításokat. (→ "6. Működés / Beállítások")

6. Működés és beállítások

Gyári beállítás

A jelenlét-érzékelő első üzembe helyezésekor illetve a távirányítótól történő újraindításkor frissülnek a gyári beállítások.

A következő gyári beállítások állnak rendelkezésre:

Szűrületi beállítás	SONNE fokozat, nappali üzem
Időbeállítás	IQ-üzemmód
Teljes-/félaautomata	Automatikus
Teszt üzemmód	KI
Terhelés BE/KI Init-ben	ON
Nyomógomb/Kapcsoló	Gomb
HANG/HANGKI	HANGKI

Szűrületi beállítás

A kívánt megszólalási küszöb kb. 10 - 1000 lux közé állítható be. A betanító funkcióval 2 luxig lehet beállítani.

Nappali üzem

Az érzékelő a környezeti fényerőtől függetlenül kapcsolja a terhelést, ha mozgást észlel.

Teach-IN

A kívánt fényviszonyoknál, amikor a mozgásérzékelőnek a jövőben mozgás esetén be kell kapcsolnia, válassza a Teach-IN funkciót. 10 másodperc múlva a berendezés tárolja a környezeti fényerő így mért értékét. Egyidejűleg a terhelés kikapcsol.

Időbeállítás

A megfelelő utánvilágítási időt a távirányítótól függően min. 5 másodperc és max. 60 perc között lehet beállítani. Az érzékenységi küszöbérték átlépé-

sekor az érzékelő az utánvilágítási idő letelte után kikapcsol.

Üzemmód

Félaautomatikus

A világítás már csak automatikusan kapcsol ki. A bekapcsolás kézzel történik, világítást a kapcsológombbal kell kérni, amely a beállított utánfutási időtartamra bekapcsolva marad.

Automatikus

A világítás a fényerősségtől és a jelenléttől függően önműködően ki-/bekapcsol. A világítást bármikor be lehet kapcsolni kézzel. Ilyenkor a kapcsolóautomata működése átmenetileg megszakad.

Bemutató üzemmód

A teljes üzemmódban és aktív terhelésnél az **S** bemenetet használják, akkor az érzékelő aktiválja a bemutató üzemmódot. A terhelés addig ki-kapcsolva marad, amíg a mozgás érzékelése meg nem történik. Amit mozgás már nem érzékelhető, és letelt az utánvilágítási idő, az érzékelő ismét normál érzékelő üzemmódra vált. Az üzemmód aktiválható továbbá a távirányító „4h OFF”-nyomógombjának megnyomásával (5 mp). Ezzel egyidőben a kék LED villogásról folyamatos világításra vált.

Teszt üzemmód

A próbaüzem, amely minden egyéb beállítást megelőző, a működtethetőség, valamint az érzékelési terület megvizsgálására szolgál. A jelenlét-érzékelő függetlenül a fényerősségtől kb. 5 másodpercnyi utánműködési időre bekapcsolja a világítást, amennyiben a helyiségben mozgás van, (mozgás érzékelésekor villog

a kék LED). Normál üzemmódban az egyenként beállított összes érték érvényben van. 10 perc elteltével automatikusan normál üzemmódra kapcsol.

Kezdeti állapot

Üzemmód a tápfeszültségre csatlakoztatás után Terheléskimenet BE vagy KI

Nyomógomb/kapcsoló bemenet

Meghatározza az érzékelő számára, hogy hogyan értékelje ki az **S** bejövő jelet. Külső nyomógomb/kapcsoló hozzárendelése segítségével a jeladó félautomaként üzemeltethető és manuálisan mindenkor felülvezérelhető. HANG ill. HANG/KI leírja a nyomógomb/kapcsoló működtetésének hatását. Az ON-OFF állásban a világítás bármikor manuálisan be- és kikapcsolható. HANG állásban a kézi kikapcsolás már nem működik. Az utánvilágítási idő minden gombnyomásra újra indul.

IQ üzemmód

az utánvilágítási idő dinamikusan, öntanuló módon igazodik a felhasználói szokásokhoz. Az optimális időciklus meghatározásához betanuló algoritmust használ. A legrövidebb idő 5 perc, a leghosszabb 20 perc.

RC5 Funkciók

- Világítás BE/KI 4 ó
- Reset
- 100 h burn in
- Bemutató üzemmód

RC8 funkciók

- CH1 időbeállítás
- Próba- / normál üzem
- Szűrületi beállítás
- Éjszakai üzem

- Nappali üzem
- Teach-IN
- Önműködő / kézi üzem
- Reset
- IQ üzemmód

Smart Remote

- Vezérlés okostelefonról vagy tabletről
- Az összes távirányítót helyettesíti
- Töltsse le a hozzávaló alkalmazást, és kapcsolódjon össze vele Bluetooth-szal
- Kétrányú kommunikáció támogatva

Időbeállítás: 5 mp - 60 perc, IQ

Szűrületi beállítás: betanítás, 2-1000 lux

Kezdeti állapot: KI - Be

Üzemmód: Fél- és teljesen automata üzemmód

Külső bemenet: kapcsoló / nyomógomb

A részletes leírások a mindenkor távirányító kezelési útmutatójában találhatóak.

LED funkció

Kék LED

Inicializálás: LED másodpercenként 1 x villog.

Normál üzemmód: LED inaktív.

Teszt üzemmód: Mozgás észlelésekor világít a LED.

Távirányító: a LED másodpercenként 1-szer villog

Piros LED

A félaautomatika aktiválása: LED be kb. 1 mp-re

Túlmelegedés: LED 15 mp-enként 1-szer villog

7. (Rendelhető) tartozékok

- RC5 EAN 4007841 592806 felhasználói távirányító
- RC8 EAN 4007841 559410 szerviz-távirányító
- EAN 4007841 009151 okos távirányító

8. Karbantartás/ápolás

A termék nem igényel karbantartást. Az érzékelő lencséje szennyeződés esetén nedves ruhával (tisztítószer nélkül) tisztítható meg.

9. Ártalmatlanítás

Gondoskodjon az elektromos készülékek, a tartozékok és a csomagolás környezetbarát újrahasznosításáról.



Ne dobjon elektromos készülékeket a háztartási szemétkébe!

Csak az EU-országok esetében:

A használt elektromos és elektronikus berendezésekre vonatkozó hatályos európai irányelvek értelmében és azok nemzeti jogrendszerbe történő átültetése szerint a már nem működőképes elektromos berendezéseket külön kell gyűjteni és környezetbarát újrahasznosításukról kell gondoskodni.

10. Gyári garancia

Önnek, mint a termék vevőjének, adott esetben jogában áll az eladóval szemben érvényesíteni az Önt törvényesen megillető hiánypótlási-, ill. termékszavatossági jogokat. Amennyiben léteznek ilyen jogok az

Ön lakóhelye szerinti országban, jelen jótállási nyilatkozatunk semmilyen sem szűkíti és korlátozza azokat. A magunk részéről 5 év jótállást adunk arra, hogy az Ön által vásárolt STEINEL professzionális érzékelő termék kifogástalan minőségű és rendszeresen működik. Szavatoljuk, hogy ez a termék mentes az anyaghibáktól, a gyártási és szerkezeti hibáktól. Szavatoljuk továbbá, hogy az összes elektronikus alkatrész és kábel működőképes, továbbá, hogy minden alkalmazott szerkezeti anyag és azok felülete hibátlan.

Jótállási igények érvényesítése

Amennyiben a termékével kapcsolatban reklamációval kíván élni, kérjük, hogy a terméket hiánytalanul és bérmentesítve küldje vissza a kereskedőjének vagy közvetlenül nekünk a **DINOCOOP Kft**,

Radvány u. 24, H-1118 Budapest címre, mellékelve az eredeti vásárlási bizonylatot, amelyen rajta kell lennie a vásárlás dátumának és a termék elnevezésének. Ezért a garancia idő végéig ajánlatos gondosan megőriznie a vásárlási bizonylatát. A visszaküldés során keletkező szállítási költségekért és kockázatokért a STEINEL nem vállal felelősséget.

A jótállás érvényesítéséről a **www.steinel-professional.de/garantie** honlapunkon kap tájékoztatást.

Amennyiben a garancia körébe eső esemény következett be, vagy a termékével kapcsolatban szeretne kérdezni valamit, bármikor felhívhat bennünket a **+36/1/3193064** szervizvonal számom.

5 ÉV
GYÁRTÓI
GARANCIA

11. Műszaki adatok

Méretek Ø x mé	43 x 75 mm
Hálózati feszültség	220-240 V / 50/60 Hz
Érzékelők	Passzív infravörös (IV)
Teljesítmény - készenlét	< 0,3 W
Hatótávolság	4x4 m jelenlét, sugárirányban, 6x6 m érinthetőlegesen / 2,8 m magasság
Érzékelési szög	360°
Teljesítmény	Izzó-/ halogénlámpa terhelés 1000 W Elektronikus előtét fénycsővek 500 W Kompenzálatlan fénycsővek 400 VA Sorosan kompenzált fénycsővek 400 VA Párhuzamosan kompenzált fénycsővek 400 VA Kisfeszültségű halogénlámpák 1000 VA LED < 2 W 100 W 2 W < LED < 8 W 300 W LED > 8 W 600 W Kapacitív terhelés 176 µF
A legkisebb terhelés	100 mA
Szürkületi beállítás	2-1000 lux, ∞/nappali fény
Időbeállítás	5 mp és 60 perc között
Szerelési magasság	2-5 m
Védettségi mód	IP65
Hőmérséklettartomány	-25°C - 55°C

12. Üzemzavarok

Zavar	Oka	Elhárítása
Világítás nem kapcsol be	<ul style="list-style-type: none"> ■ Nem csatlakoztatták rá a feszültséget ■ A lux-érték túl alacsonyra van beállítva ■ Nincs mozgásérzékelés 	<ul style="list-style-type: none"> ■ Feszültség csatlakoztatását átvizsgálni ■ Lux értékét lassan növelni, amíg a világítás be nem kapcsol ■ Az érzékelő irányába szabad rálátást biztosítani ■ Érzékelési területet átvizsgálni
Világítás nem kapcsol ki	<ul style="list-style-type: none"> ■ A lux-érték túl magas ■ Utánműködési idő letelik ■ Zavaró hőforrások, pl.: fűtőventilátor, nyitott ajtók és ablakok, háziállatok, izzókörte/halogén sugárzó, mozgó tárgyak 	<ul style="list-style-type: none"> ■ Lux értékét kisebbre állítani ■ Utánműködési idő leteltét megvárni, esetleg utánműködési időt kisebbre állítani ■ Érzékelési területet átvizsgálni
Érzékelő jelenlét ellenére kikapcsol	<ul style="list-style-type: none"> ■ Utánműködési idő túl rövid ■ Világítási küszöbérték túl kicsi 	<ul style="list-style-type: none"> ■ Utánműködési időt megnövelni ■ Szürkületi beállítást módosítani
Érzékelő túl későn kapcsol ki	<ul style="list-style-type: none"> ■ Utánműködési idő túl hosszú 	<ul style="list-style-type: none"> ■ Utánműködési időt lerövidíteni
Érzékelő szemből való megközelítés esetén túl későn kapcsol be	<ul style="list-style-type: none"> ■ Szemből való megközelítésnél a hatótávolság kisebb 	<ul style="list-style-type: none"> ■ További érzékelőket felszerelni ■ Két érzékelő közötti távolságot lecsökkenteni
Jelenlét esetén az érzékelő a sötétség ellenére sem kapcsol be	<ul style="list-style-type: none"> ■ Túl kicsire választották a Lux értékét ■ Félautomatika aktív ■ 4 óra KI aktív 	<ul style="list-style-type: none"> ■ Fényerősségi küszöbértéket megnövelni ■ Teljes automatikát aktiválni vagy a világítást a nyomógombbal bekapcsolni ■ 4 óra KI deaktiválni
Piros LED villog	<ul style="list-style-type: none"> ■ Túlmelegedés ■ Túlterhelés 	<ul style="list-style-type: none"> ■ Várja meg az 1 órás lehűlési időt. ■ Csökkentse a terhelést.